

# Haier

Производитель:  
«Haier Overseas Electric  
Appliances Corp. Ltd»  
Хайер Оверсиз Электрик  
Апплаенсиз Корп. Лтд  
Адрес:  
Room S401,Haier Brand  
building,Haier Industry park  
Hi-tech Zone,Laoshan District  
Qingdao, China  
Рум S401, Хайер бренд билдинг,  
Хайер индастри парк  
Хай-тек зон, Лаошан дистрикт,  
Циндао, Китай  
Импортер:  
Филиал ООО «ХАР» в  
Красногорском р-не МО Адрес  
импортера:  
143442, Московская область,  
Красногорский район, с/п  
Отраденское, 69 км МКАД,  
офисно-общественный  
комплекс ЗАО "Гринвуд", стр. 31.  
Сделано в Китае.



0120501892

## Инструкция по эксплуатации Пайдалану жөніндегі нұсқаулық

Дата изготовления и  
гарантийный срок указаны  
на этикетке устройства.



# Haier

Автоматическая бытовая  
посудомоечная машина

Тұрмыстық автоматты  
ыдыс жуғыш машина

**DW2-STFBBRU**  
**DW2-STFWWRU**



# Содержание

- Техника безопасности..... 01
- Технические характеристики / содержимое упаковки..... 04
- Инструкция по установке..... 05
- Знакомство с устройством..... 08
- Ополаскиватель..... 11
- Уход за посудой..... 12
- Загрузка посуды..... 13
- Моющий порошок и таблетки..... 16
- Инструкции по использованию программ..... 17
- Эксплуатация устройства..... 18
- Пользовательские настройки..... 20
- Очистка и техническое обслуживание ..... 21
- Неполадки и меры по их устранению..... 26



## ■ Уважаемые пользователи оборудования Haier!

Здравствуйте! Благодарим Вас за использование посудомоечной машины Haier! Для оптимального использования изделия и во избежание травм и материального ущерба внимательно прочитайте и соблюдайте следующие инструкции в отношении значения знаков.









 ОПАСНОСТЬ	 ВНИМАНИЕ	 ПРИМЕЧАНИЕ ПРЕДУПРЕЖДЕНИЕ
---	--	---

## ■ Установка

### Поставка

-  Проверьте упаковку и посудомоечную машину на наличие повреждений при транспортировке. Если посудомоечная машина каким-либо образом повреждена, не устанавливайте ее. Обратитесь к дилеру, у которого была приобретена посудомоечная машина.
-  Соблюдайте осторожность при обращении с упаковочными материалами. Во избежание опасности удушья храните упаковочный материал вдали от младенцев и детей.

### Установка

-  Устройство предназначено для использования в домашнем хозяйстве и других аналогичных условиях:
  - в комнатах отдыха персонала в магазинах, офисах и других служебных помещениях;
  - в загородных домах;
  - в номерах гостиниц, мотелей и других аналогичных жилых помещениях;
  - в мини-гостиницах.
-  Убедитесь, что посудомоечная машина размещена между кухонными шкафами. При несоблюдении этого требования изделие может находиться в неустойчивом положении, что может привести к повреждениям или травмам.
-  Содержите пол вокруг устройства в чистом и сухом состоянии для уменьшения опасности поскользнуться. Не оставляйте дверцу в открытом состоянии, поскольку это может привести к опрокидыванию.
-  Не допускайте накопления вокруг устройства и под ним горючих материалов, например, вора, бумаги, тряпок и химических веществ.
-  Не устанавливайте и не храните посудомоечную машину в месте, где она будет подвергаться воздействию погодных условий или температуры ниже точки замерзания.
-  Вентиляционные отверстия не должны быть закрыты ковром.
-  Максимальное и минимальное давление воды указано в разделе "Технические характеристики".
-  Данное устройство предусматривает заземление, предназначенное исключительно для функциональных целей.

### ■ При повседневном использовании

#### Электропитание

- Используйте отдельную розетку с характеристиками напряжения и тока 220 В и 10 А. Не используйте одну розетку вместе с другими устройствами, поскольку это может привести к перегреву и создать опасность возгорания.

#### Заземление

- Это устройство должно быть заземлено. В случае неисправности или поломки, заземление снижает риск поражения электрическим током, обеспечивая путь наименьшего сопротивления для электрического тока. В случае сомнений в отношении правильности заземления устройства проконсультируйтесь с квалифицированным электриком или представителем компании Haier.

#### Кабель питания

- Убедитесь, что кабель питания расположен таким образом, чтобы на него не наступали, не спотыкались и не могли повредить его каким-либо образом.
- Не трогайте вилку мокрыми руками. Использовать удлинительный кабель запрещено.
- При отключении от сети держите вилку, а не кабель.
- Не используйте удлинительный кабель или переносное устройство с розетками (например, распределительную коробку с несколькими розетками) для подключения посудомоечной машины к источнику питания.

#### Моющее средство

- Используйте только моющие средства, рекомендуемые для автоматических посудомоечных машин. Не используйте жидкости для мытья рук, мыло, моющие или дезинфицирующие средства для стирки, поскольку они могут привести к повреждению посудомоечной машины.
- Используйте только соль, рекомендуемую для автоматических посудомоечных машин. Не используйте другую пищевую или техническую соль.

#### Мойка

- Ножи и другие кухонные принадлежности с острыми концами должны быть уложены в корзину острыми концами вниз или должны находиться в горизонтальном положении.
- Максимальное количество столовых приборов, которое можно вымыть, а также инструкции по загрузке посудомоечной машины приведены в последующих разделах настоящего руководства.
- Посудомоечная машина предназначена для мойки обычных предметов домашнего обихода. Запрещается мойка в посудомоечной машине предметов, загрязненных бензином, краской, частицами железа или стали, коррозионными, кислотными или щелочными химическими веществами.
- Не прикасайтесь к горячей воде из сливного шланга во избежание ожога.

- Не пытайтесь садиться или вставать на дверцу посудомоечной машины или подставку для посуды.
- Не открывайте дверцу во время работы посудомоечной машины. Существует риск ожога горячей водой.

#### Внимание к детям

- Данное устройство не предназначено для использования лицами (включая детей) с ограниченными физическими, сенсорными или умственными способностями или с отсутствием опыта и знаний, если они делают это без присмотра или без соответствующих инструкций со стороны лица, отвечающего за их безопасность. Дети могут использовать устройство только под присмотром взрослых.
- Некоторые моющие средства для посудомоечной машины являются высокощелочными. Они могут быть крайне опасны при проглатывании.
- Не позволяйте детям пить воду, находящуюся в устройстве. Вода может быть загрязнена остатками моющих средств.

### ■ Очистка и техническое обслуживание

- Для обеспечения оптимальной очистки производите очистку фильтра, по меньшей мере, один раз в неделю.
- Перед проведением очистки или технического обслуживания необходимо отключить посудомоечную машину от источника питания и перекрыть подачу воды. Если посудомоечная машина не использовалась в течение длительного периода времени, подключать питание и подачу воды следует, когда посудомоечная машина находится в выключенном состоянии.
- Не используйте спирт, бензин и другие органические растворители или едкие жидкости для очистки поверхностей и резиновых деталей.
- В случае повреждения кабеля питания, во избежание опасности он должен быть заменен дилером или авторизованным ремонтником, или специалистом с соответствующей квалификацией.
- Убедитесь, что для подключения используются только новые шланги (поставляемые в комплекте с посудомоечной машиной). Повторное использование старых шлангов запрещено.
- Не используйте устройство в случае повреждения или неправильного функционирования, если устройство частично разобрано, если какие-то детали сломаны или отсутствуют, включая повреждения кабеля питания или вилки.

### ■ Старые устройства

- При замене старого устройства убедитесь, что оно правильно утилизировано. Во избежание защемления или травмирования детей при игре со старым устройством убедитесь, что с него сняты все дверцы, фиксаторы и кабели.

## ■ Технические характеристики

Напряжение питания	Расход воды	Максимальная сила тока	Общая потребляемая мощность	Напор водопроводной воды
220-240В /50 Гц	13 л (программа "Стекло" + время ожидания)	6А/10А	980 Вт	0.03~1.0МПа

Масса нетто	Размеры изделия (ШхГхВ) (мм)	Опорная поверхность (ШхГ) (мм)	Способ сушки
17кг	485х390х475	485х370	Вентилятор

## ■ Содержимое упаковки

- Посудомоечная машина
- Руководство пользователя
- Краткое справочное
- руководство Заливной шланг (шланг подачи воды)
- Держатель сливной трубы
- Образец моющего средства
- Сливная труба
- Гарантийный талон
- Язычок дверцы
- Винт
- Лоток для столовых приборов
- Полки
- Хомут сливной трубы
- Маркировка энергоэффективности
- Декоративное кольцо для отверстия в столе

Производитель оставляет за собой право вносить изменения в конструкцию и комплектацию изделия без дополнительного уведомления.

- Для использования посудомоечной машины ее необходимо правильно установить и подключить питание и подачу воды.
- Соединения заливного и сливного шлангов и электрические соединения должны быть выполнены перед использованием в соответствии с инструкциями по установке.

## ■ Приемочный контроль

Убедитесь, что вся упаковка удалена. Проверьте наличие принадлежностей и документации в соответствии с этим списком. Наличие потеков и пятен от воды внутри устройства является нормальным явлением.

## ■ Выбор места установки

- Устройство должно быть установлено вдали от источников тепла, в месте, защищенном от прямых солнечных лучей, во избежание отслаивания или выцветания покрытия.
- Расположите устройство на ровной поверхности, например, на кухонной столешнице.
- При установке на кронштейнах убедитесь, что кронштейны установлены на вертикальной поверхности; устройство должно находиться в горизонтальном положении.
- После размещения посудомоечной машины убедитесь, что имеется достаточно места для открытия дверцы и нормальной работы устройства.
- При размещении посудомоечной машины можно для обеспечения устойчивого положения повернуть ножки для регулировки высоты (четыре ножки устройства регулируются; при отгрузке с завода устанавливается минимальная высота); при повороте ножки по часовой стрелке высота уменьшается, при повороте против часовой стрелки - увеличивается.

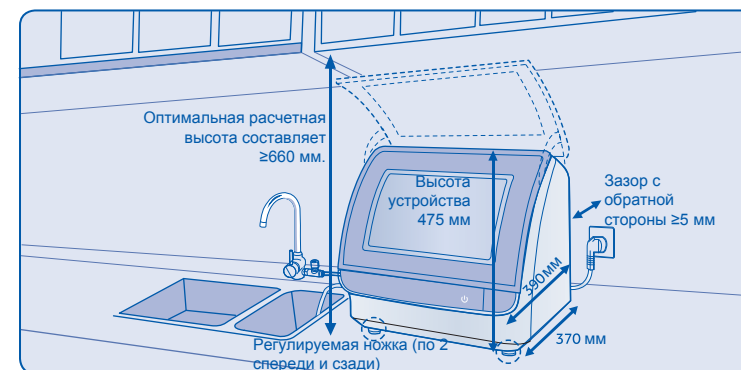

- Убедитесь, что место установки находится на расстоянии не менее 150 мм от газовой плиты и других источников тепла.
- Вокруг устройства следует по возможности оставить свободное пространство (из-за возможного сброса пара).
- Не размещайте устройство в месте, где оно может замерзнуть зимой (0°C или ниже комнатной температуры).

## ■ Подключение сливного шланга

Конец сливного шланга можно установить с помощью U-образной опоры, находящейся в пакете с принадлежностями. Можно выбрать вариант подключения А, В или С.



- Убедитесь, что сливной шланг не перегнут, не передавлен и не перекручен.
- Для предотвращения возникновения обратного потока сточной воды не растягивайте конец сливного шланга.
- Убедитесь, что сливной шланг чистый, и что отсутствуют препятствия для слива воды из посудомоечной машины.
- При выборе варианта В или С необходимо проделать отверстие в кухонной столешнице или в стенке шкафа для ввода сливного шланга и его подсоединения под раковину.
- Высота подвешивания сливного шланга не должна превышать 1000 мм.

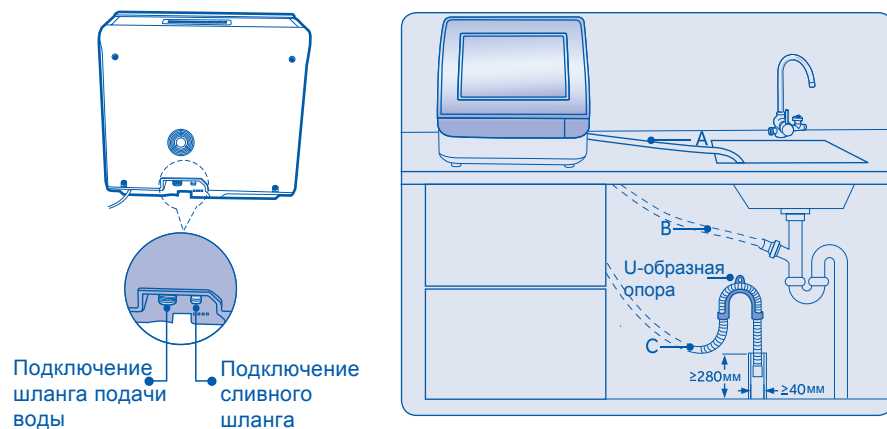

## ■ Подключение шланга подачи воды

1. Убедитесь, что шланг подачи воды не перегнут, не передавлен и не перекручен.
2. При замене устройства всегда используйте новый шланг подачи воды.

- При повышенном напоре воды установите спереди редуциционный клапан. При пониженном напоре воды: сначала установите герметичный клапан.
- Посудомоечную машину можно подключить к трубопроводу холодной воды или горячей воды с температурой не выше 60°C. Не рекомендуется подключать устройство к трубопроводу горячей воды, если вода подается из электрического бойлера.



## ■ Электрическое подключение

Напряжение и частота питания должны соответствовать номинальным значениям на заводской табличке.



- Подключите устройство к сети переменного тока 220 В / 50 Гц с помощью правильно установленной розетки с защитным заземлением.
- Розетка должна располагаться рядом с устройством и быть доступной после установки.

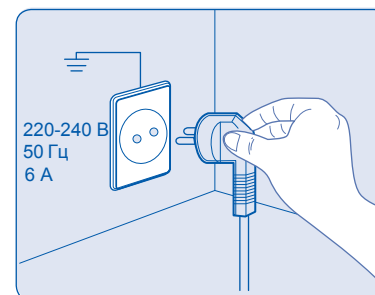

## ■ Демонтаж устройства

Соблюдайте представленную здесь последовательность операций.

1. Проверьте, осталась ли в устройстве вода, и произведите очистку.
2. Отключите устройство от источника питания.
3. Отключите подачу воды.
4. Отсоедините шланг подачи воды и сливной шланг.
5. Произведите демонтаж устройства, осторожно потянув за расположенный сзади шланг.

## ■ Внутренняя компоновка устройства

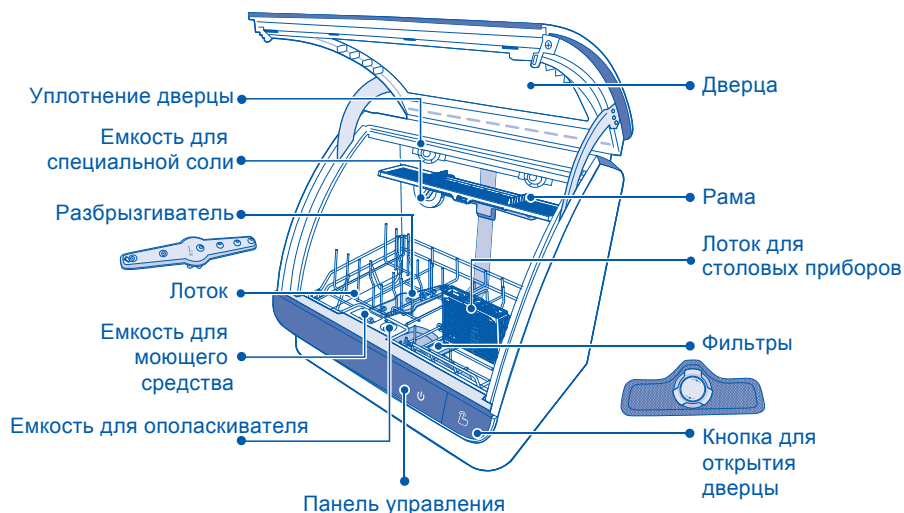

- Откройте дверцу
  - Закройте дверцу
- Рекомендации

Нажмите кнопку “”, чтобы открыть дверцу.  
Нажмите на дверцу с обеих сторон и закройте ее.

Дверца нового устройства может быть тугой в течение некоторого времени, однако по мере эксплуатации она станет закрываться более плавно.

## ■ Панель управления

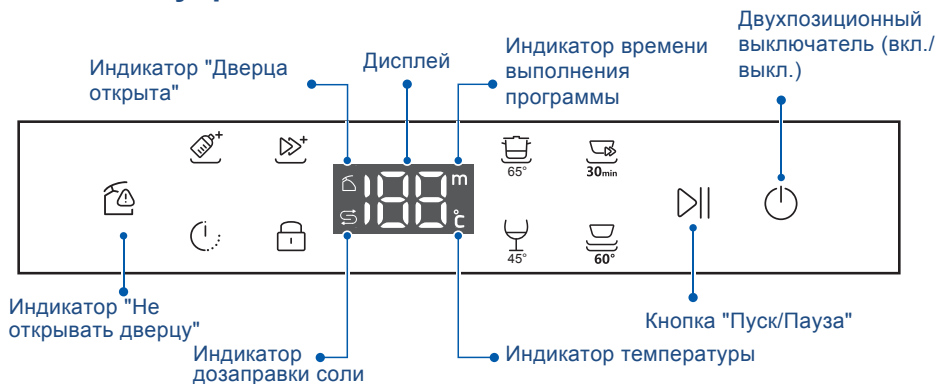

## ■ Специальная соль

Назначение	Для обеспечения хорошего качества мойки необходима мягкая вода; жесткая вода может негативно повлиять на эффективность посудомоечной машины. При мойке в жесткой воде стеклянные изделия постепенно станут непрозрачными, а посуда покроется пятнами или белой пленкой. Использование очень жесткой воды может со временем привести к неисправности деталей посудомоечной машины. Ситуацию можно улучшить с помощью соли.
Условия эксплуатации	<ul style="list-style-type: none"> <li>• <b>Горит индикатор соли</b> </li> <li>• Если значение жесткости воды в Вашем доме превышает 100 ч./млн., то следует использовать соль.</li> </ul>
Дозировка и использование	<p>Одной заправки соли хватает на несколько моек. Поместите 550 г соли для посудомоечной машины в емкость для соли</p> <p> <b>Примечание</b></p> <ul style="list-style-type: none"> <li>• Только в первый раз: Залейте в емкость для соли 300 мл воды.</li> <li>• При заполнении вода и соль могут выступать из емкости для соли. Это нормально, поверните колпачок для закрытия. Имеется опасность возникновения коррозии. Для предотвращения коррозии запустите программу немедленно после заполнения.</li> <li>• Используйте только соль для посудомоечной машины. Другие продукты могут привести к повреждению устройства!</li> </ul>
Эксплуатация	<p>Стенка посудомоечной машины с емкостью для соли</p> <p>открыть      закрыть</p>

## ■ Регулировка системы умягчения воды

Настройка системы умягчения воды

Жесткая вода содержит большое количество минералов, которые могут привести к повреждению устройства и снизить качество мойки.

Водоумягчитель нейтрализует эти минералы благодаря соли, специально разработанной для посудомоечных машин. Чтобы удостовериться, что водоумягчитель использует правильное количество соли для посудомоечной машины и воды, его необходимо отрегулировать в соответствии с фактической жесткостью воды.

Количество соли можно установить на этапах Н1 и Н9, в зависимости от жесткости воды.

1. Выясните значение жесткости водопроводной воды в Вашем доме. Эту информацию можно получить в водопроводной компании.
2. Параметры настройки можно найти в таблице жесткости воды.

Жесткость воды		Класс жесткости	Положение переключателя
ч./млн. (мг/л (CaCO <sub>3</sub> ))	ммоль/л		
-	-	-	H1
0-110	0-1.10	мягкая	H2
111-145	1.11-1.45	мягкая	H3
146-175	1.46-1.75	средней жесткости	H4
176-215	1.76-2.15	средней жесткости	H5
216-285	2.16-2.85	средней жесткости	H6
286-375	2.86-3.75	жесткая	H7
376-535	3.76-5.35	жесткая	H8
536-892	5.36-8.92	жесткая	H9



- Заводская настройка по умолчанию: H4.
- При установке переключателя в положение H1 добавление специальной соли не требуется.
- Если переключатель установлен в положение H9, но внутри устройства имеется накипь, указывающая на повышенную жесткости воды, используйте для очистки средство для удаления накипи. Дополнительная информация приведена в описании метода удаления накипи в пункте 25 раздела "Список неисправностей".

## ■ Ополаскиватель

Назначение	Ополаскиватель добавляется во время последней фазы ополаскивания. Он позволяет высушить посуду без пятен и потеков.
Условия эксплуатации	<ul style="list-style-type: none"> <li>• Если индикатор, расположенный рядом с отверстием емкости для ополаскивателя, горит белым, то необходимо добавить ополаскиватель.</li> <li>• Если значение жесткости воды превышает 300 ч./млн., необходимо использовать ополаскиватель.</li> </ul>
Дозировка и использование	<ul style="list-style-type: none"> <li>• Одной заправки ополаскивателя хватает на несколько моек. Осторожно залейте ополаскиватель в заливное отверстие до максимальной отметки.</li> <li>• За один раз заливается около 70 мл ополаскивателя.</li> </ul> <p> <b>Примечание</b> Используйте только ополаскиватель для посудомоечных машин. Другие продукты могут привести к повреждению устройства!</p>
Эксплуатация	<p>1 Поверните против часовой стрелки для удаления.</p> <p>2 Не больше, чем отметка "max".</p> <p>3 Затяните крышку по стрелке.</p>
Настройка количества ополаскивателя	Количество ополаскивателя можно отрегулировать в диапазоне от d1 до d7. Заводская настройка по умолчанию: d4. Не изменяйте количество ополаскивателя, если на посуде не остается потеков (выберите меньшее значение) или пятен (выберите большее значение).

Сочетание высокой температуры и моющего средства для посудомоечной машины может привести к повреждению некоторых изделий при их мойке в посудомоечной машине. При любых сомнениях в отношении мойки определенных изделий в посудомоечной машине обратитесь к инструкции производителя изделий или вымойте изделие вручную.

Другие металлы		Железо и чугун могут ржаветь и загрязнять другие изделия. Медь, олово и латунь имеют склонность к образованию пятен. Мойте такие изделия вручную.
Деревянные изделия		Деревянные изделия, как правило, чувствительны к воздействию тепла и воды. Регулярная мойка в посудомоечной машине может привести к ухудшению их состояния. В случае сомнений мойте изделия вручную.
Проклеенные изделия		Некоторые виды клея размягчаются или растворяются в ходе автоматической мойки. В случае сомнений мойте изделия вручную.
Серебряные изделия		Серебряные изделия не должны контактировать с нержавеющей сталью, например, с другими столовыми приборами. Смешивание этих изделий может привести к образованию пятен. Извлеките серебряные столовые приборы из посудомоечной машины и высушите их вручную немедленно после завершения программы. Алюминий может потускнеть под действием моющего средства для посудомоечной машины. Степень изменений зависит от качества изделия.
Расписные изделия		Большинство современных изделий с росписью, произведенных в Китае, подходят для мойки в посудомоечной машине. Антикварные изделия с росписью поверх глазури, изделия в золотой оправе или изделия с ручной росписью могут быть более чувствительными к автоматической мойке. В случае сомнений мойте изделия вручную.
Стекланные изделия		Большинство бытовых стеклянных изделий подходят для мойки в посудомоечной машине. Хрустальные, очень тонкие и антикварные изделия могут подвергнуться коррозии и стать непрозрачными. Такие изделия рекомендуется мыть вручную.
Пластик		Некоторые виды пластика могут изменять форму или цвет под действием горячей воды. Перед мойкой пластиковых изделий обратитесь к инструкции производителя. Используйте посудомоечную машину для мойки только тех стеклянных или фарфоровых изделий, которые определены производителем как подходящие для автоматической мойки.

### ВАЖНО!

Не помещайте в посудомоечную машину материалы с высокой влагопоглощающей способностью, например, губки и полотенца. Не помещайте в посудомоечную машину посуду или столовые приборы, загрязненные табачным пеплом, воском, консистентной смазкой или краской.

### ■ Загрузка посудомоечной машины



Перед помещением посуды в посудомоечную машину удалите все крупные частицы пищи. Предварительное ополаскивание посуды под проточной водой не требуется. Это необходимо для предотвращения засорения фильтров.

Если на столовой или кухонной посуде имеются подгоревшие, липкие и иные частицы пищи, которые сложно удалить, рекомендуется замочить посуду на некоторое время перед мойкой или предварительно очистить с помощью тряпки, в противном случае ее будет сложно очистить.

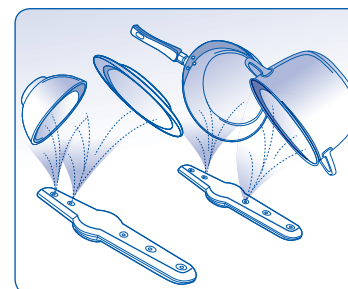

Разместите посуду и столовые приборы следующим образом:

- так, чтобы они находились в устойчивом положении и не могли опрокинуться.
  - так, чтобы отверстия в посуде были обращены вниз, позволяя воде стечь.
  - так, чтобы они не мешали вращению двух разбрызгивателей.
- посуду и столовые приборы очень маленького размера не следует мыть в посудомоечной машине, поскольку они могут выпасть из лотков.



## ■ Корзина

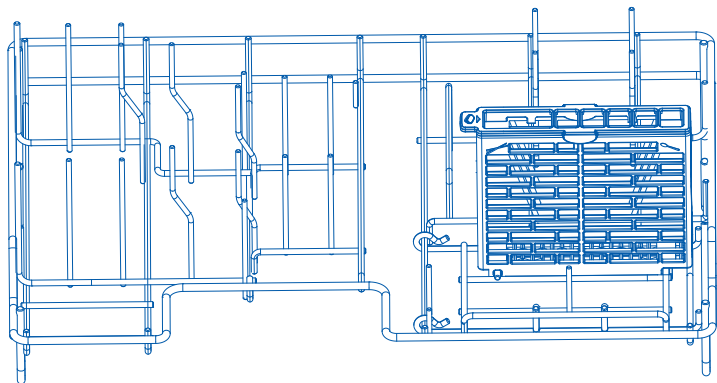

## ■ Стойка для столовых приборов

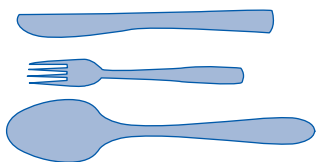

## ■ Лоток для ножей и вилок

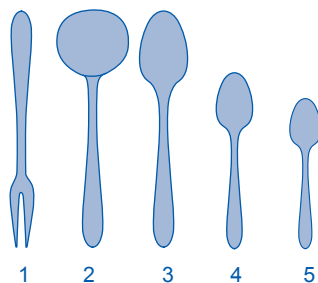

- Не складывайте предметы стопкой; для эффективной мойки и сушки необходимо размещать предметы отдельно.
- При размещении ножей и вилок поместите столовые приборы, не сортируя, в соответствующий лоток острыми концами вниз.

## ■ Размещение стандартной столовой посуды

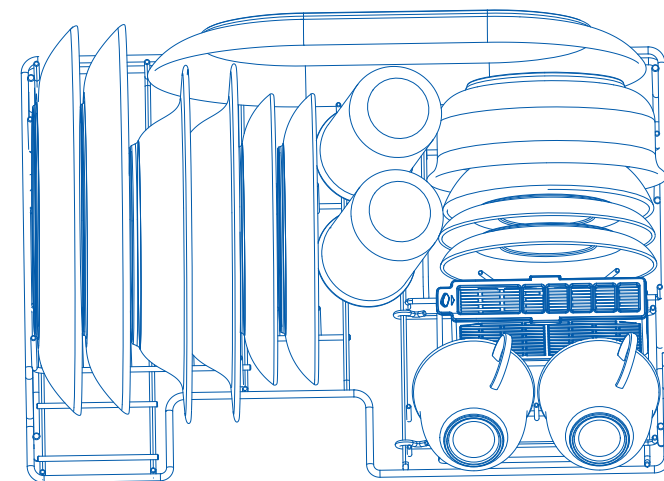
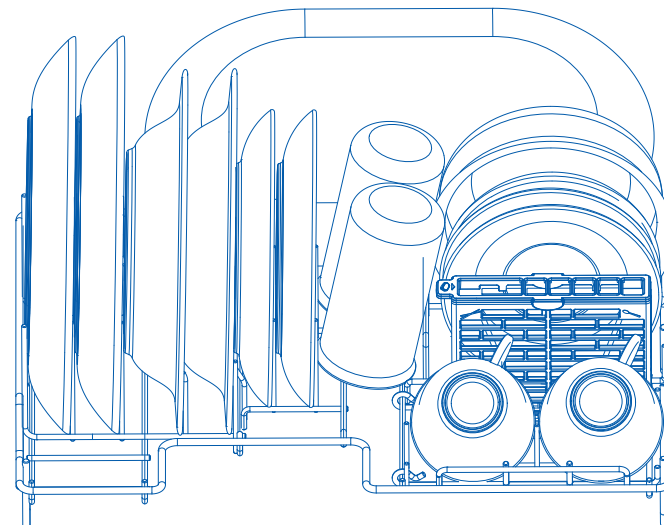



Для достижения высокой эффективности мойки соблюдайте инструкции, указанные на упаковке моющего средства!  
При наличии вопросов мы рекомендуем Вам обратиться к производителю моющего средства.

## ⚠ Предупреждение

- Используйте только специальное моющее средство для посудомоечных машин, не используйте жидкость для мойки посуды.
- Имеется опасность получения травм и повреждений при несоблюдении техники безопасности для моющих средств! Всегда соблюдайте технику безопасности для моющих средств.

Назначение	Моющее средство размягчает и удаляет остатки пищи с посуды. Если посуда и столовые приборы только немного загрязнены, можно использовать меньшее количество моющего средства, чем указано.
Условия эксплуатации	Выберите программу мойки: "Интенсивная мойка", "Обычная мойка", "Быстрая мойка" или "Стекло"; необходимо добавить моющее средство.
Дозировка и использование	Инструкции по использованию программ приведены на странице 17. Как правило, для обычной степени загрязнения достаточно 15-25 мл. При использовании таблеток достаточно одной таблетки.
Эксплуатация	<p>Добавьте моющий порошок</p>  <p>Добавьте моющие таблетки</p> <p><b>Примечание</b></p> <ul style="list-style-type: none"> <li>• При использовании коротких программ таблетки не растворяются полностью. Это может привести к низкому качеству мойки и сохранению остатков моющего средства.</li> <li>• Для достижения высокого качества мойки расположите моющую таблетку на емкости для палочек.</li> </ul>

## ■ Обзор программ

Программа	Функция	Тип загрязнения	Последовательность выполнения программы	Дозировка моющего средства	Время Температура
 30 min Быстрая мойка	Быстрая мойка слабо загрязненной посуды	Не очень липкие остатки свежей пищи	Ополаскивание в горячей воде Ополаскивание в горячей воде	10-15 г	30 мин
 60° Обычная мойка	Мойка посуды при повседневном использовании	Частично засохшие остатки обычной домашней пищи	Мойка в горячей воде Ополаскивание в холодной воде Ополаскивание в холодной воде Ополаскивание в горячей воде Сушка	15-25 г	78 мин 60°C
 45° Стекло	Чувствительная посуда, чувствительные к температуре пластиковые и стеклянные изделия	Не очень липкие остатки свежей пищи	Мойка в горячей воде Ополаскивание в холодной воде Ополаскивание в холодной воде Ополаскивание в горячей воде Сушка	10-15 г	97 мин 45°C
 65° Интенсивная мойка	Мойка сильно загрязненной посуды	Очень липкие, пригоревшие или присохшие остатки пищи	Мойка в горячей воде Ополаскивание в холодной воде Ополаскивание в холодной воде Ополаскивание в горячей воде Сушка	15-25 г	93 мин 65°C

Можно выбрать подходящую программу в соответствии с типом посуды и типом загрязнения.

## ■ Дополнительные функции

В сочетании с программами мойки могут использоваться дополнительные функции; доступен выбор различных дополнительных функций.



Эта функция повышает температуру и сохраняет ее в течение увеличенного периода времени для достижения заданной степени эффективности дезинфекции. При постоянном использовании этой функции повышается уровень гигиены.



Увеличение количества воды во время цикла ополаскивания и продление фазы сушки позволяют избежать появления пятен и повысить эффективность сушки. При этом происходит незначительное увеличение потребления энергии.





С помощью этой кнопки можно заблокировать панель управления для предотвращения неправильного срабатывания.



Выполнение программы можно отложить на 1-12 часов.

## ■ Запуск программы мойки

1. Откройте кран, подключите кабель питания. Нажмите на нижнюю часть дверцы, чтобы закрыть посудомоечную машину.

2. Нажмите на переключатель вкл./выкл.  Через 1 секунду включится интерфейс посудомоечной машины. Заводская настройка по умолчанию: интенсивная мойка  (на экране поочередно отображаются температура и время мойки) 

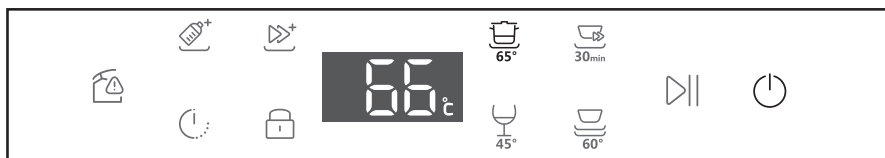
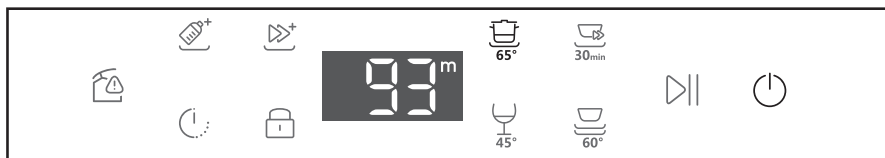
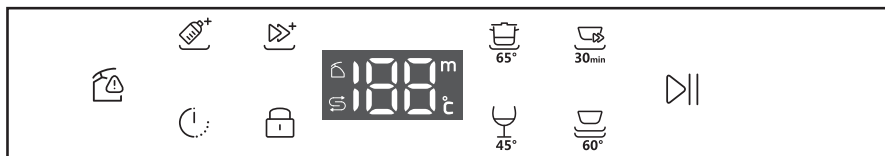

3. Нажмите на соответствующий значок для изменения программы мойки или выбора дополнительных функций.

4. Когда на дисплее отображается нужная программа, нажмите  для запуска. На дисплее будет отображаться оставшееся время мойки.

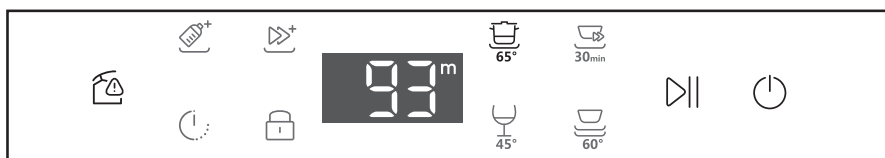



- Если горит индикатор "Не открывать дверцу", не открывайте дверцу во избежание ожога горячей водой.
- Посудомоечная машина запоминает последнюю использованную программу.

## ■ Автоматическое выключение

В целях экономии энергии посудомоечная машина выключается через 2 минуты после завершения программы.





## ■ Остановка и перезапуск программы мойки

1. Нажмите  для остановки программы; показатель оставшегося времени на дисплее начнет мигать.
2. Очень медленно откройте дверцу.
3. При необходимости загрузите, уберите или перераспределите посуду.
4. Нажмите  для перезапуска программы.

## ■ Прерывание программы



Удерживайте кнопку  нажатой в течение 1 секунды; световые индикаторы гаснут. Начинается слив воды из посудомоечной машины. После завершения процесса слива происходит автоматическое выключение.

## ■ Блокировка

Эта функция отключает все кнопки на посудомоечной машине. Для включения функции блокировки нажмите кнопку блокировки ; индикатор блокировки  загорается. Для выключения функции блокировки нажмите кнопку блокировки ; индикатор блокировки  гаснет. При нажатии других кнопок во время действия блокировки индикатор блокировки  будет гореть.

## ■ Окончание периода задержки





Момент завершения программы можно отложить на 1-12 часов.





1. Загрузите посуду, добавьте моющее средство и закройте дверцу.
2. Нажмите  для включения посудомоечной машины.
3. Удостоверьтесь, что на дисплее отображается нужная программа.
4. Удерживайте кнопки настройки  в нажатом положении до тех пор, пока отображаемое на дисплее время не будет соответствовать Вашим требованиям.
5. Нажмите  для запуска утвержденной программы.

Отмена резервирования: В процессе резервирования нажмите на кнопку любой программы мойки или выберите время резервирования более 12 часов. Процесс резервирования автоматически завершается.

## Пользовательские настройки

В зависимости от личных предпочтений или условий можно изменить соответствующие настройки. Мы рекомендуем выбрать наиболее подходящие настройки до использования посудомоечной машины.

1. Нажмите кнопку питания  для загрузки и войдите в интерфейс режима ожидания.
2. Одновременно нажмите кнопки  и  и удерживайте их нажатыми в течение 5 секунд для входа в меню пользовательских опций (сначала производится выбор режима ополаскивания).
3. Нажмите  для изменения пользовательской опции (исходный интерфейс для соответствующей опции представлен в следующей таблице), нажмите  для изменения соответствующей настройки.

№ п/п	Опция	Исходный интерфейс	Установка диапазона	Описание
1	Ополаскивание		d1-d7	При появлении пятен от воды выберите более высокий уровень; при появлении белых пятен выберите более низкий уровень.
2	Водоумягчитель		H1-H9	Отрегулируйте уровень водоумягчителя на основании данных о жесткости воды.
3	Звук капель		b1 (вкл) b0 (выкл)	Звук капель напоминает о завершении программы.
4	Автоматическое выключение		F1 (вкл) F0 (выкл)	После мойки производится автоматическое выключение.

4. После нажатия кнопки питания  устройство автоматически сохраняет настройки, выполняет выход и возвращается в интерфейс режима ожидания.



Во время выполнения программы настроить пользовательскую программу невозможно.

## Очистка и техническое обслуживание



Важно!

- Перед выполнением очистки или технического обслуживания отключите посудомоечную машину от источника питания, перекройте подачу воды и дождитесь, пока все детали посудомоечной машины не остынут.
- Не используйте следующие чистящие средства, поскольку они могут повредить поверхности:
  - пластиковые или металлические мочалки
  - абразивные средства, растворители, бытовые чистящие средства
  - кислотные или щелочные чистящие средства
  - чистящие или дезинфицирующие средства для стирки
  - чистящие средства или полироли для нержавеющей стали
  - жидкости для мытья рук или мыло
- После очистки всегда проверяйте, правильно ли расположены разбрызгиватели и фильтры.

### ■ Очистка дверцы и уплотнения дверцы

- Очистка дверцы посудомоечной машины и уплотнения дверцы  
Протрите чистой мягкой влажной тканью и вытрите насухо чистой безворсовой тканью.
- Очистка уплотнения дверцы и внутренней части посудомоечной машины  
Тщательно очистите мягкой безворсовой тканью и теплой водой. Если внутренняя часть устройства сильно загрязнена, используйте чистящее средство/средство для удаления накипи в соответствии с инструкциями производителя.

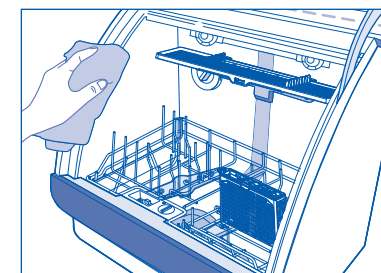
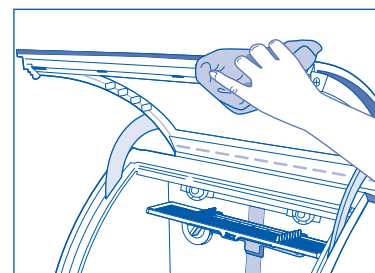

### ■ Очистка фильтров

Фильтры предотвращают попадание крупных частиц пищи из промывочной воды в насос. Иногда эти частицы вызывают засорение фильтров. Мы рекомендуем производить очистку фильтров в случае наличия частиц пищи.

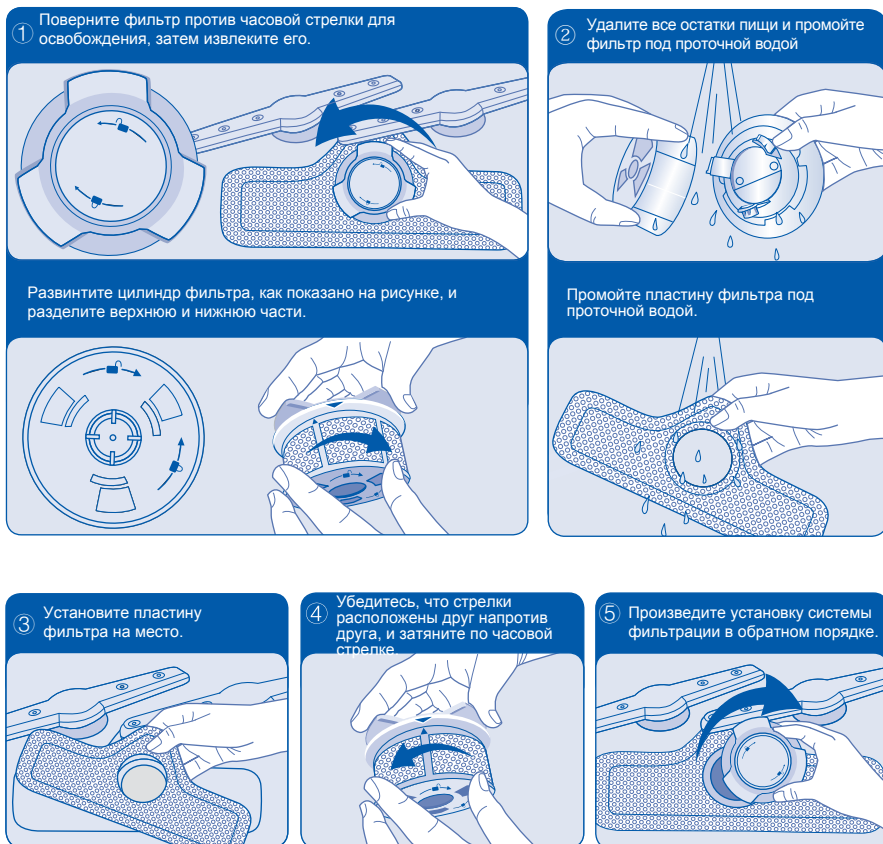

**Примечание** После очистки установите фильтры на место, убедившись, что пластина фильтра находится на одном уровне с основанием посудомоечной машины.

### ■ Очистка разбрызгивателей

Известковый налет и частицы пищи в промывочной воде могут привести к засорению отверстий в разбрызгивателях и заеданию креплений. Производите очистку этих деталей один раз в месяц или чаще, при необходимости.



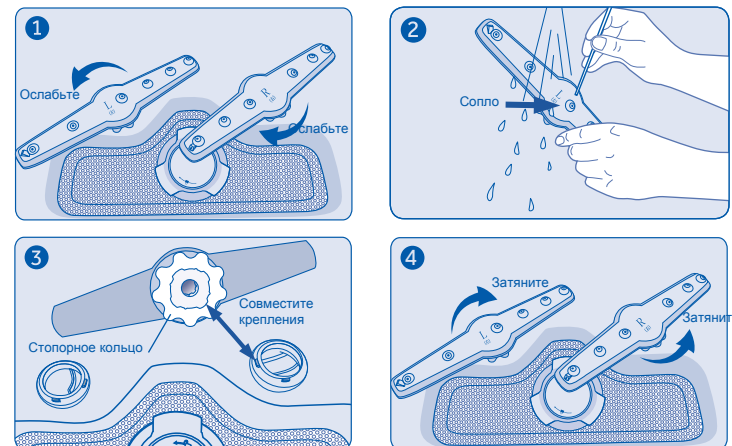

1. Снимите левый и правый разбрызгиватели (для освобождения поверните левый разбрызгиватель против часовой стрелки, правый разбрызгиватель - по часовой стрелке).
2. Проверьте сопла разбрызгивателей на предмет засорения и промойте разбрызгиватели под проточной водой.
3. Установите левый и правый разбрызгиватели, совместив крепление стопорного кольца разбрызгивателя и крепление выпускного патрубка.
4. Поверните стопорное кольцо левого разбрызгивателя по часовой стрелке до фиксации; поверните стопорное кольцо правого разбрызгивателя против часовой стрелки до фиксации; убедитесь, что разбрызгиватели установлены правильно.



Когда Вы находитесь в отпуске:

1. Запустите программу гигиены посудомоечной машины.
2. Извлеките вилку из розетки и перекройте подачу воды.
3. Приоткройте дверцу посудомоечной машины. Это позволит продлить срок службы уплотнения дверцы и избежать образования неприятных запахов внутри устройства.

## Неполадки и меры по их устранению

Проблема	Причина	Возможное решение
E1 Проблема со сливом	Сливной шланг перегнут или передавлен.	Проверьте сливной шланг и при необходимости выпрямите его.
	Промывочная вода не сливается.	Убедитесь, что сливной шланг подсоединен в соответствии с инструкцией по установке.
E4 Отсутствие воды	Кран подачи воды не открыт.	Убедитесь, что шланг подачи воды подсоединен, и что кран открыт. Нажмите  для перезапуска посудомоечной машины.
	Недостаточный напор подачи воды.	Проверьте напор воды в доме.
	Шланг подачи воды перегнут или передавлен, в результате чего вода не попадает в посудомоечную машину или попадает в недостаточном количестве.	Проверьте шланг подачи воды и при необходимости выпрямите его. Нажмите  для перезапуска посудомоечной машины.
	Сливной шланг подсоединен неправильно.	Убедитесь, что сливной шланг подсоединен в соответствии с инструкцией по установке.
E8/F/FC/F4/F3/F8/FF	Возможна техническая неполадка	Выключите устройство с помощью переключателя вкл./выкл.  . Через некоторое время перезапустите устройство. Если проблема сохраняется, перекройте кран и извлеките вилку из розетки. Обратитесь в службу поддержки и сообщите код ошибки.
		Если проблема сохраняется, или если посудомоечная машина отображает любой другой код неисправности, отключите посудомоечную машину от источника питания, перекройте подачу воды, обратитесь в службу поддержки Naieg и сообщите код неисправности.
Индикатор открытой двери горит. 	Дверца корпуса не закрыта	Если какие-либо предметы (например, столовые приборы) приподнимаются с полки и блокируют дверцу, уберите их и нажмите на центральную часть дверцы, чтобы убедиться, что дверца закрыта.
Индикатор специальной соли горит. 	Специальная соль не добавлена или специальная соль использована	Добавляйте специальную соль вовремя.

## Неполадки и меры по их устранению

Проблема	Причина	Возможное решение
Посудомоечная машина не запускается.	Отсутствие питания.	Убедитесь, что вилка посудомоечной машины вставлена в розетку, и что питание включено.
	Дверца закрыта неправильно.	Закройте дверцу.
	Кнопка "Пуск/Пауза"  не нажата.	Нажмите кнопку "Пуск/Пауза" 
Нижний разбрызгиватель вращается с трудом.	Кран подачи воды не открыт.	Убедитесь, что шланг подачи воды подсоединен, и что кран открыт.
	Фильтр шланга подачи воды засорен.	Проверьте фильтр и при необходимости произведите очистку.
	Отверстия разбрызгивателя засорены небольшими предметами или частицами пищи.	Очистите разбрызгиватель. Инструкции приведены в разделе "Очистка и техническое обслуживание".
После завершения мойки внутри посудомоечной машины остается вода.	Сливной шланг перегнут, передавлен или засорен.	Проверьте сливной шланг и при необходимости выпрямите его.
	Фильтр засорен.	Очистите фильтр. Инструкции приведены в разделе "Уход и очистка".
Образование пены.	Жидкость для мытья рук в дозаторе ополаскивателя.	Немедленно наполните дозатор ополаскивателем.
	Слишком высокая дозировка ополаскивателя.	Уменьшите дозировку ополаскивателя.
	Пятна ополаскивателя не вытерты.	При возникновении пятен от ополаскивателя убедитесь, что они вытерты.
Посудомоечная машина неожиданно останавливается во время мойки.	Перебой в питании или подаче воды.	Проверьте источник питания и подачу воды.
Стук или дребезжание.	Разбрызгиватели задевают посуду; посуда размещена неправильно.	Разместите посуду таким образом, чтобы разбрызгиватели не задевали ее
	При низкой нагрузке струи воды попадают непосредственно в промывочный бак.	Загрузите в устройство большее количество посуды или распределите посуду внутри посудомоечной машины более равномерно.
	Легкая посуда смещается во время цикла мойки.	Надежно установите легкую посуду.
Дверца не открывается	Дверца посудомоечной машины заблокирована.	Проверьте дверцу в отношении застревания любых предметов.
Под фильтром имеется вода.	Нормальное явление, не обращайте внимания.	—

## Неполадки и меры по их устранению

Проблема	Причина	Возможное решение
Посуда не высушена.	Отсутствие или недостаточное количество ополаскивателя в дозаторе.	Долейте ополаскиватель.
	Выбрана программа без сушки.	Выберите программу с сушкой.
	Посуда извлечена слишком рано, или процесс сушки еще не завершен.	Подождите завершения программы.
	Пластиковая посуда не высушена.	Особые свойства пластика; пластик обладает меньшей теплоемкостью и хуже сохнет.
	При использовании комбинированного чистящего средства сушка менее эффективна.	Используйте чистящие средства для "окончательной обработки" для повышения эффективности сушки. Использование ополаскивателя также повышает эффективность сушки.
	В углублениях посуды накапливается вода.	Расположите посуду под наклоном.
Внутренняя часть устройства влажная после цикла ополаскивания.	Вода слишком жесткая, или добавляется недостаточное количество ополаскивателя.	Повысьте уровень добавления ополаскивателя.
	Отсутствие неполадок устройства.	За счет принципа конденсационной сушки физически индуцируются капли воды; их присутствие обязательно. Влага конденсируется на внутренних стенках посудомоечной машины, сливается и откачивается.
Пятна ржавчины на столовых приборах	Столовые приборы не обладают достаточной устойчивостью к коррозии. Лезвия ножей зачастую подвергаются более сильному воздействию.	Используйте устойчивые к коррозии столовые приборы.
	Столовые приборы не обладают достаточной устойчивостью к коррозии. Лезвия ножей зачастую подвергаются более сильному воздействию.	Не мойте покрытые ржавчиной детали.
На внутренних деталях посудомоечной машины и на столовых приборах имеется накипь	Если вода слишком жесткая, то накипь образуется после нагрева и мойки.	Накипь состоит из карбоната кальция и карбоната магния. Ее можно удалить с помощью средства для удаления накипи. Способ удаления: в соответствии с инструкцией к данному средству.
Невозможно очистить посуду, в которой готовились яйца	Поскольку в посудомоечной машине используются высокие температуры, а при высокой температуре происходит денатурация белка, то яйца приклеиваются к посуде, и их невозможно удалить.	Перед мойкой посуды следует очистить ее от прилипших остатков пищи. Рекомендуется мыть такую посуду вручную.

## Неполадки и меры по их устранению



Проблема	Причина	Возможное решение
Остатки пищи на посуде.	Посуда расположена слишком близко, лоток для посуды переполнен.	Разместите посуду, оставив достаточные зазоры, чтобы струи воды могли достигать поверхности посуды; избегайте соприкосновения предметов посуды.
	Программа мойки не подходит для загрузки.	Обратитесь к разделу "Обзор программ" и выберите подходящую программу.
	Разбрызгиватель не поворачивается.	Убедитесь в отсутствии предметов, мешающих движению разбрызгивателя.
	Посудомоечная машина перегружена или неправильно загружена.	Обратитесь к разделу "Загрузка посуды".
	Перед загрузкой посуда не очищена от крупных остатков пищи.	Очистите посуду от крупных остатков пищи перед загрузкой.
	Неподходящее чистящее средство.	Используйте только чистящее средство в форме порошка или таблеток для бытовых посудомоечных машин.
	Недостаточное количество моющего средства.	Рекомендуемые количества указаны в разделе "Обзор программ". Может потребоваться настройка для обеспечения соответствия конкретной загрузке и жесткости воды.
	Отверстия разбрызгивателя засорены.	Очистите разбрызгиватель.
	Фильтры засорены.	Очистите фильтры.
	Остатки моющего средства.	Слишком много моющего порошка, или происходит перекрытие подачи воды, мойка невозможна.
Необратимое помутнение стекла.	Моющее средство не успевает раствориться при выборе короткой программы.	Используйте моющий порошок или выберите более интенсивную программу.
	Эффективность мойки и растворения снижается после длительного хранения либо в случае комковатости моющего средства.	Замените моющее средство.
	Стеклообразные изделия непригодны для автоматической мойки, используйте только изделия, пригодные для автоматической мойки.	Используйте только стеклянные изделия, пригодные для автоматической мойки. Рекомендуется ручная очистка.
Используйте цикл мойки при более низкой температуре.		Выберите программу "Стекло".

# Мазмұны

- Қауіпсіздік техникасы..... 01
- Техникалық сипаттамалары / қаптаманың ішіндегілер..... 04
- Орнату жөніндегі нұсқаулық..... 05
- Құрылғымен таныс болу..... 08
- Суды жұмсарту жүйесі..... 11
- Шайғыш зат..... 12
- Ыдыстарды салу..... 13
- Жуатын ұнтақ пен таблеткалар..... 16
- Бағдарламаларды пайдалану жөніндегі нұсқаулық..... 17
- Жуудың бағдарламасын іске қосу..... 18
- Пайдаланушылық баптаулар..... 20
- Тазалау және техникалық қызмет көрсету..... 21
- Ақаулықтар және оларды жою шаралары..... 26



## ■ Құрметті Науер жабдықтарын пайдаланушылар!

Сәлеметсіз бе! Науер ыдыс жуғышын қолданғаныңыз үшін Сізге рахмет! Өнімді оңтайлы пайдалану және жеке зақымданбау және мүліктің бүлінуін болдырмау үшін белгілердің мағынасына қатысты келесі нұсқауларды оқып, орындаңыз.









 ҚАУПТІЛІК	 НАЗАР АУДАРЫҢЫЗ	 ЕСКЕРТУ ЕСКЕРТУ
---	---	---

## ■ Орнату

### Жеткізілім

-  Тасымалдау кезінде ыдыс-аяқты және ыдыс жуғышты зақымдалмағанын тексеріңіз. Егер ыдыс жуғыш машина зақымдалған болса, оны орнатпаңыз. Ыдыс-аяқ жуғышты сатып алған дилерге жүгініп кеңес алыңыз.
-  Қаптама материалдарымен жұмыс істеген кезде абай болыңыз. Тұншығып кету қаупін болдырмау үшін ораманы нәрестелер мен балалардан алыс ұстаңыз.

### Орнату

-  Құрылғы үйде және басқа ұқсас жағдайларда пайдалануға арналған:
  - дүкендерде, кеңселерде және басқа кеңселердегі қызметкерлердің демалыс бөлмелері;
  - қала шетіндегі үйлерде;
  - қонақ үй, мотельдер және басқа да ұқсас үй-жайларда;
  - мини-мейманханаларда.
-  Ыдыс-аяқ жуғыштың ас үй шкафтарының арасында орналасқанын тексеріңіз. Егер бұлай болмаса, өнім тұрақсыз болуы мүмкін, бұл зақымға немесе жарақатқа әкелуі мүмкін.
-  Сырғау қаупін азайту үшін құрылғыны таза және құрғақ күйде ұстаңыз. Есікті ашық қалдырмаңыз, себебі бұл бұрылып құлауға әкелуі мүмкін.
-  Құрылғы мен оның астына жанғыш материалдардың жиналуына жол бермеңіз, мысалы, қоқыс, қағаз, шүберек және химиялық заттар.
-  Ыдыс-аяқ жуғышты ауа-райының жағдайына немесе қату температурасы төмен температураға ұшырайтын жерде орнатпаңыз немесе сақтамаңыз.
-  Желдету саңылаулары кілеммен жабылып қалмауға тиіс болады.
-  Судың максималды және минималды қысымы "Техникалық сипаттамалары" бөлімінде көрсетілген.
-  Бұл құрылғы тек қана функционалдық мақсаттарға арналған жерсіндіруді көздейді.



### ■ Күнделікті пайдаланғанда

#### Электрмен қуаттау

- ! 220 В және 10 А кернеу және ток сипаттамалары бар бөлек ток көзін пайдаланыңыз. Басқа құрылғылармен бір розетка пайдаланбаңыз, себебі бұл қызып кетуіне және өрт қаупін тудыруы мүмкін.

#### Жерсіңдіру

- ! Бұл құрылғы жерсіңдірілген болуға тиіс. Ақаулық туындаған немесе бұзылған жағдайда жерге тұйықтау электр тогының ең аз кедергісін қамтамасыз ететін электр тогының соғу қаупін азайтады. Құрылғының дұрыс жерге тұйықталуына күмәнданатын болсаңыз, білікті электрикке немесе Naier өкіліне хабарласыңыз.

#### Қуаттау кәбілі

- ! Қуат сымының ешқандай жолмен басылып кетпеуі, тоқтауы немесе зақымдалмағанын тексеріңіз.
- ⊘ Айырға дымқыл қолдарыңызбен жанасушы болмаңыз. Ұзартқыш кәбілді пайдалануға тыйым салынады.
- ⊘ Желіден суырып өшіргенде, кәбілді ұстамай, айырдың өзін ұстаңыз.
- ⊘ Ыдыс-аяқ жуғышты қуат көзіне жалғау үшін ұзартқыш сымын немесе электр розеткалары бар тасымалданатын құрылғыны (мысалы, бірнеше розеткалары бар қосылуға арналған қорапты) пайдаланбаңыз.

#### Жуғыш зат

- ! Тек автоматты ыдыс жуғыш машиналарға арналған жуғыш заттарды қолданыңыз. Қол жууға арналған сұйықтықты, сабынды, жуғыш заттарды немесе дезинфекциялау құралдарын жууға болмайды, себебі бұл ыдыс жуғышты зақымдауы мүмкін.
- ! Тек автоматты ыдыс жуғыш машиналарға арналған тұзды ғана қолданыңыз. Басқа тамақ немесе техникалық тұзды қолданбаңыз.

#### Жуар астау

- ! Пышақтар және өткір ұштары бар басқа ас үйге арналған керек-жарақтар өткір ұшымен немесе көлденеңінен тұруы керек.
- ! Жууға болатын ас құралдарының максималды саны, сондай-ақ ыдыс жуғыш машинаны жүктеу туралы нұсқаулар осы нұсқаулықтың келесі тарауларында берілген.
- ⊘ Ыдыс жуғыш машина қарапайым тұрмыстық заттарды жууға ғана арналған. Ыдыс жуғышта бензин, бояу, темір немесе болат бөлшектерімен, коррозиялық, қышқылдық немесе сілтілі химиялық заттармен ластанған заттарды жууға болмайды.
- ⊘ Күйіп қалмас үшін ағызу шлангісінен ыстық су ұстамаңыз.

- ⊘ Ыдыс жуғыш машинаның есігін немесе қоқысқа қарсы тұруға тырыспаңыз.

- ⊘ Ыдыс-аяқ жуғыш жұмыс істеп тұрған кезде есікті ашпаңыз. Ыстық сумен күйіп қалу қатері бар болады.

#### Балаларға назар аударыңыз

- ⊘ Бұл құрылғы физикалық, сенсорлық немесе ақыл-ой қабілеті төмен немесе тәжірибе мен қадағалау білімі жетіспейтін адамдарға (оның ішінде балаларды қоса санағанда) қадағалаусыз немесе олардың қауіпсіздігіне жауапты адамнан тиісті нұсқауларсыз қолдануға арналмаған. Балалар бұл құрылғыны тек қана ересектердің қадағалауымен ғана пайдалана алады.

- ⊘ Ыдыс-аяқ жуғышқа арналған кейбір жуғыш заттар өте жоғары сілтілі болып табылады. Олар жұтып қойғанда өте қауіпті болары сөзсіз.

- ⊘ Балаларға құрылғының ішіндегі суды ішуге рұқсат бермеңіз. Су жуғыш зат қалдықтарымен ластанған болуы мүмкін.

### ■ Тазалау және техникалық қызмет көрсету

- ! Оңтайлы тазалауды қамтамасыз ету үшін сүзгіні кемінде аптасына бір рет тазалаңыз.

- ! Тазалаудан немесе техникалық қызмет көрсетуден бұрын, ыдыс жуғышты қуат көзінен ажыратып, суды сөндіріңіз. Егер ыдыс жуғыш машина ұзақ уақыт бойы пайдаланылмаса, ыдыс жуу машинасы өшірілген кезде қуаттау мен суды жалғау керек.

- ⊘ Таза беттер мен резеңке бөліктерге спирт, бензин және басқа органикалық еріткіштерді немесе каустикалық сұйықтықтарды пайдаланбаңыз.

- ! Қуат сымына зақым келген жағдайда, қауіпті болдырмау үшін оны дилер немесе уәкілетті жөндеуші немесе тиісті біліктілігі бар маман ауыстыру керек.

- ! Қосылу үшін тек жаңа түтіктер (ыдыс-аяқ жуғышымен бірге берілетін) пайдаланылатынын тексеріңіз. Ескі шлангтарын қайталап пайдалануға тыйым салынады.

- ⊘ Құрылғы зақымдалған немесе ақаулық орын алған жағдайда, құрылғының ішінара бөлшектелген немесе бөлшектелген болса, оны пайдаланбаңыз, соның ішінде қуат сымына немесе штепсельдік ұшына зақым келтіріңіз.

### ■ Ескі құрылғылар

- ! Ескірген құрылғыны ауыстырған кезде оны дұрыс қоқысқа тастағанына көз жеткізіңіз. Ескі құрылғымен ойнағанда балаларды қысып немесе жарақаттап алмау үшін, барлық есіктер, құлыптар мен кабельдер оның алынып тасталғанына көз жеткізіңіз.

## ■ Техникалық сипаттамалары

Қуаттаудың кернеуі	Судың жұмсалымы	Тоқтың максималды күші	Жалпы тұтынылатын қуаттылық	Су құбырындағы судың қысымы
~220-240В / 50 Гц	13 л ("Шыны" + құту уақыты бағдарламағы)	6А/10А	920 Вт	0.03~1.0МПа

Нетто салмағы	Бұйымның пішіндері (ЕхТхБ) (мм)	Тіреулі бедері (ЕхТ) (мм)	Құрғатудың тәмілі
17кг	485x390x475	485x370	Желдеткіш

## ■ Қаптаманың құрамындағысы

- Ыдыс жуғыш машина
- Пайдаланушының нұсқаулығы
- Қысқаша анықтамалық нұсқаулық
- Кірмелі түтікше
- Құятын түтіктің ұстағышы
- Жуғыш заттың үлгісі
- Тамаққа арналған таяқшалар лотогы
- Үстелдегі саңылауға арналған безендіргіш сақина
- Есіктің тұтқасы
- Бұранда
- Кепілдік талоны
- Сөрелер
- Құятын түтіктің қамыты
- Энергия тиімділігінің маркировкасы
- Ағызар құбыр

- Ыдыс-аяқ жуғышты пайдалану үшін ол дұрыс орнатылып, қуат пен су құбырына қосылуы керек.
- Орнату нұсқауларына сәйкес кіріс және су төгетін түтік қосылымдары мен электр қосылымдары қолданар алдында жасалуы керек.

## ■ Қабылдағандағы бақылау

Барлық қаптамасы шешілгендігіне көз жеткізіп алыңыз. Осы тізімге сәйкес керек-жарақтар мен құжаттамалардың болуын тексеріңіз. Құрылғы ішіндегі судан жолақтар мен дақтардың болуы қалыпты жағдай.

## ■ Орнатуға орынды таңдап алу

- Құрылғыны қабаттың түсуіне немесе түсінің өзгеруіне жол бермеу үшін тікелей күн сәулесінен қорғалған жерде жылу көздерінен алыс орнату керек.
- Құрылғыны тегіс бетке қойыңыз, мысалы, ас үстелі үстінде.
- Жақшада орнатқан кезде кронштейндер тігінен бетке орналастырылғанын тексеріңіз; Құрылғы көлденең күйде болуы керек.
- Ыдыс-аяқ жуғышты орнатқаннан кейін есікті ашып, құрылғыны дұрыс пайдалану үшін жеткілікті орын бар екеніне көз жеткізіңіз.
- Ыдыс-аяқ жуғышты орнатқан кезде биіктікті реттеу үшін аяқтарды бұруға болады (құрылғының төрт аяғы реттеледі, ең төменгі биіктік зауытта жіберілген кезде орнатылады); тұтқасы сағат тілімен бұрылса, биіктік азаяды, сағат тіліне қарсы бұрылса, ол жоғарылайды.

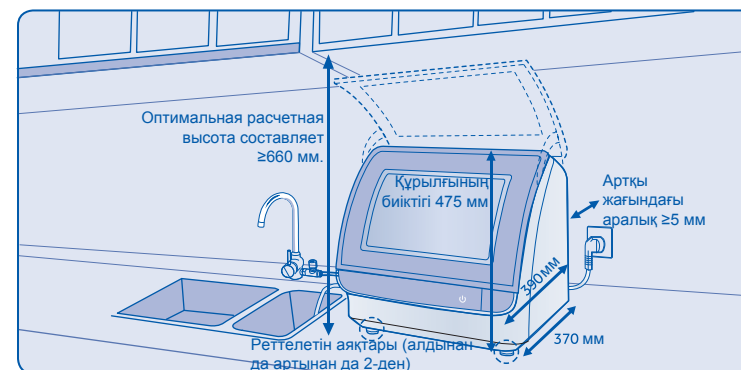

- Орнату алаңының газ плитасынан және басқа жылу көздерінен 150 мм кем емес екеніне көз жеткізіңіз.
- Мүмкіндігінше, құрылғының айналасында бос орын қалдырыңыз (ықтимал бу шығарудан).
- Құрылғыны қыста (0 ° С немесе бөлме температурасынан төмен) қатырып қоюға болмайды.

## Орнату жөніндегі нұсқаулық

### ■ Ағызу шлангісін жалғау

Су төгетін түтікшенің соңын көмекші қапшығындағы U-пішінді тірек арқылы орнатуға болады. Жалғаудың амалдарын таңдап алуға болады А, В немесе С.



Ескерту

- Су төгетін түтіктің майыспағанын, бүгілмегенін немесе бұрылмайтынын тексеріңіз.
- Ағынды суларды ағызудың алдын алу үшін ағызу шлангының ұшын созбаңыз.
- Су төгетін түтіктің таза екенін және ыдыс жуғышты төгуге ешбір кедергі болмайтынын тексеріңіз.
- В немесе С опциясын таңдаған кезде, төгу шлангіні және раковинаның астына қосу үшін ас үй жиназының немесе шкафтың қабырғасында тесік жасаңыз.
- Су төгетін түтіктің астыңғы биіктігі 1000 мм-ден аспауы тиіс.

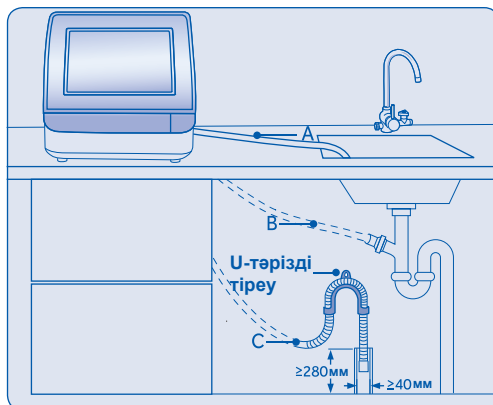
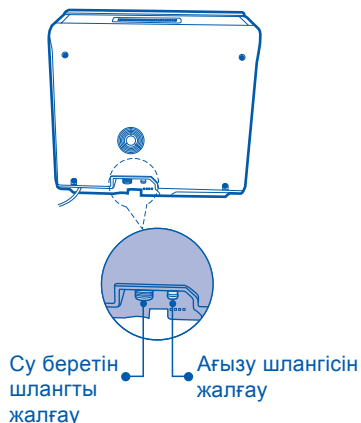

### ■ Су беретін шлангы жалғау

1. Су беру шлангісі қысылмаған, бұрылмаған немесе бұрылмағанына көз жеткізіңіз.
2. При замене устройства всегда используйте новый шланг подачи воды.

- Судың басын ұлғайтқан кезде қысымды төмендететін клапанды орнатыңыз. Судың қысымы нашар болғанда: алдымен жабық клапанды орнатыңыз.
- Ыдыс-аяқ жуғышты суық су немесе ыстық су құбырына 60 ° C аспайтын температурада қосуға болады. Электрлі қазандықтан су берілсе, құрылғыны ыстық су құбырына жалғау ұсынылмайды.

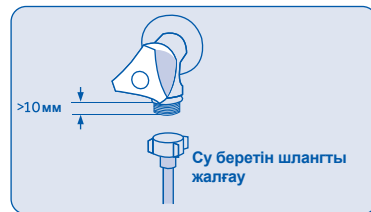

- Ыдыс-аяқ жуғышты пайдаланбаған кезде суды сөндіріңіз.

## Орнату жөніндегі нұсқаулық

### ■ Электрлік жалғастыру

Қуат көзінің кернеуі мен жиілігі аталмыш тақтайшадағы номиналды мәндерге сәйкес келуі керек.



Ескерту

- Құрылғыны AC 220 В / 50 Гц жерге қорғаныс жерге орнатылған тиісті түрде орнатыңыз. Розетка құрылғының қасында орналасуы керек және орнатудан кейін қол жетімді болуы керек.
- Жалғау ісін тек техникалық мамандар ғана орындай алады.
- Ұзартқыш кабельді тек тұтынушыларға қолдау көрсету арқылы сатып алуға болады.

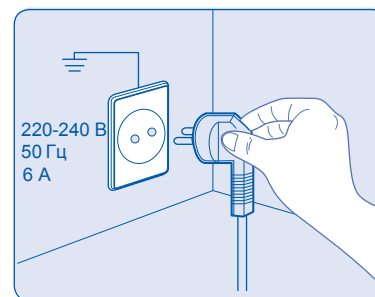

### ■ Құрылғыны демонтаждау

Мұнда берілген операциялардың кезектілігін қадағалаңыз.

1. Құрылғыда судың бар-жоғын тексеріп, оны тазалауды жүргізіңіз.
2. Құрылғыны қуаттау көзінен сөндіріп тастаңыз.
3. Су берілуін тоқтатыңыз.
4. Су беру шлангісін және су төгетін түтікті ажыратыңыз.
5. Артқы шлангіні абайлап тартып, құрылғыны бөлшектеңіз.

## ■ Құрылғының ішкі компоновкасы

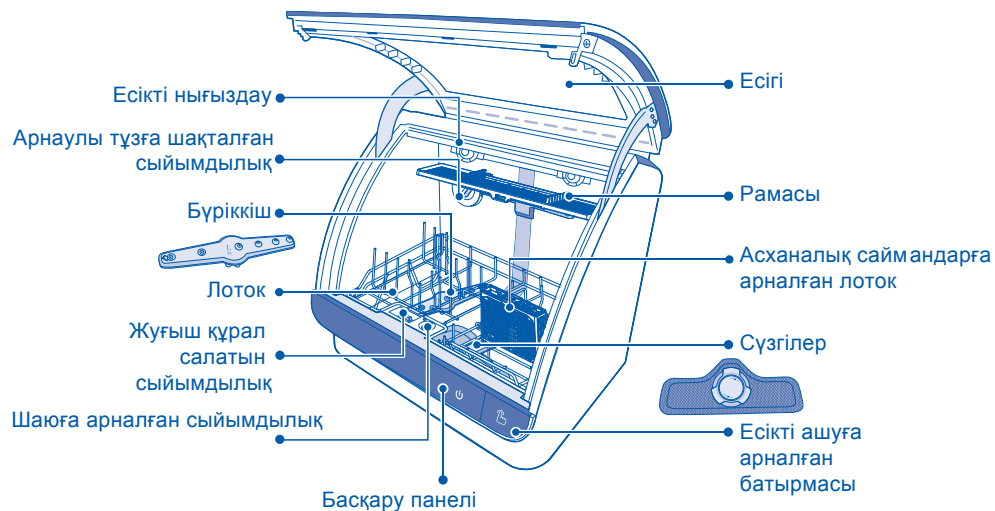

- Есікті ашыңыз Есікті ашу үшін " , батырманы басыңыз.
- Есікті жабыңыз Екі жағынан да есікті басып, оны жабыңыз.

### Ұсыныстар

Жаңа құрылғының есігі қысқа уақытқа созылуы мүмкін, алайда оны қолданған кезде ол тегіс жабылады.

## ■ Басқару панелі

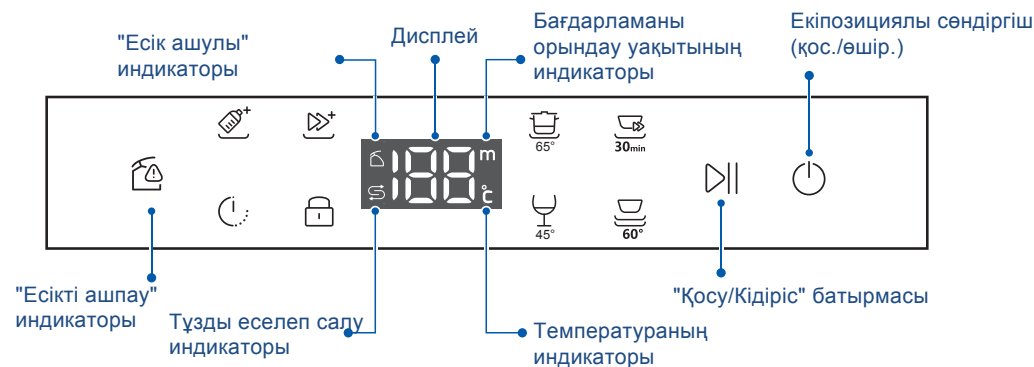

## ■ Арнаулы тұз

<p>Арнаулы</p>	<p>Жуу жақсы сапасын қамтамасыз ету үшін жұмсақ су қажет; Қатты су ыдыс жуғыш машинаның тиімділігіне теріс әсер етуі мүмкін. Қатты суда жабылған кезде шыны ыдыс бірте-бірте ашық емес болады, ал ыдыс-аяқтар дап немесе ақ пленкамен жабылады. Тым қатты суды пайдаланған кезде, ыдыс-аяқ жуғыштың бөліктерінің дұрыс жұмыс істеуіне әкелуі мүмкін. Тұздың көмегімен жағдайды жақсартып алуға да болады.</p>
<p>Пайдалану шарттары</p>	<ul style="list-style-type: none"> <li>• Тұз индикаторы жанып тұр </li> <li>• Егер үйдегі судың кермектігінің мәні 100 с/млн асса, онда тұз қолданылуы керек.</li> </ul>
<p>Дозалау және пайдалану</p>	<p>Тұз ыдыс жуғыш машинаға бір рет құйылады және бірнеше рет қолданылуы мүмкін. Тұз сауытына ыдыс жуғыш машинаға 550 г тұз салыңыз.</p> <div data-bbox="1367 727 1495 781" style="border: 1px solid black; padding: 2px; display: inline-block;">  Ескерту         </div> <ul style="list-style-type: none"> <li>• Алғашқы ретте ғана: Тұз үшін 300 мл суды сыйымдылыққа құйыңыз.</li> <li>• Тұз сауытынан толтыру кезінде тұз бен тұзды тұздан шығаруға болады. Бұл қалыпты жағдай, жабу үшін қалпақшаны бұраңыз. Коррозия пайда болуының қаупі бар. Тот басуды болдырмау үшін бағдарламаны толтырғаннан кейін дереу іске қосыңыз.</li> <li>• Тек ыдыс жуғышта тұзды қолданыңыз. Басқа өнімдер құрылғыны зақымдауы мүмкін!</li> </ul>
<p>Пайдалану</p>	<p>Тұз сауыты бар ыдыс жуғыш машинаның қабырғасы</p>

■ Суды жұмсарту жүйесін реттеп алу

Қатты суда құрылғыны зақымдауы және жуудың сапасын төмендететін минералдар көп. Су жұмсартқыш ыдыс жуғыш машиналар үшін арнайы жасалған тұздың арқасында бұл минералдарды бейтараптайды. Су жұмсартқыштың ыдыс жуу машинасы мен су үшін қажетті мөлшерде тұзды қолданатынына көз жеткізу үшін судың нақты қаттылығына сай түзетілуі керек.

Тұздың мөлшері судың қаттылығына байланысты Н1 және Н9 сатыларында орнатылуы мүмкін.  
 1. Үйіңіздегі ағын судың қаттылығының мәнін біліңіз. Бұл ақпаратты су компаниясынан алуға болады.  
 2. Параметрлерді судың қаттылығының кестесінде табуға болады.

Судың кермектігі		Кермектілік класы	Ауыстырғыштың жағдайы
ч./млн. (мг/л (CaCO3))	ммоль/л		
-	-	-	H1
0-110	0-1.10	жұмсақ	H2
111-145	1.11-1.45	жұмсақ	H3
146-175	1.46-1.75	орташа кермектік	H4
176-215	1.76-2.15	орташа кермектік	H5
216-285	2.16-2.85	орташа кермектік	H6
286-375	2.86-3.75	кермек су	H7
376-535	3.76-5.35	кермек су	H8
536-892	5.36-8.92	кермек су	H9





- Ескерту**
- Орнатылған зауыттық баптауы: H4.
  - Қосқышты H1-ге орнатқанда, арнайы тұз қажет емес. Егер қосқыш H9-ге орнатылса, бірақ құрылғы ішінде судың қаттылығын арттыратын масштабтау бар болса, тазалау үшін ақ сірке суын қолданыңыз. Қосымша ақпарат алу үшін «Ақауларды жою тізімі» бөлімінің 25-тарауындағы қаспақтану әдісінің сипаттамасын қараңыз.

Суды жұмсарту жүйесін баптау

■ Шайғыш

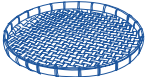
Арнаулы	Шайғыш зат соңғы шаю циклі кезінде қосылады. Бұл тағамдарды дақтар мен дақтарсыз құрғатуға мүмкіндік береді.
Пайдалану шарттары	<ul style="list-style-type: none"> <li>• Шайғыш зат салынған контейнердің ашылған жағындағы индикатор ақ түспен жанса, шаюға көмекші зат қосыңыз.</li> <li>• Егер судың кермектігі 300 с/млн, асып кетсе, шайғышты пайдалану қажет.</li> </ul>
Дозалау және пайдалану	<ul style="list-style-type: none"> <li>• Шаюға көмекші зат ыдыс жуғыш машинаға бір рет құйылады және бірнеше рет қолданылуы мүмкін.</li> <li>• Шайғыш зат мөлшерін толтырғыш тесікке ең жоғары деңгейге дейін құйыңыз.</li> <li>• 70 мл жуық шаю затына бір рет құйылады.</li> </ul> <p><b>Ескерту</b> Ыдыс-аяқ жуғыштарға арналған шайғыш затты ғана пайдаланыңыз. Басқа өнімдер құрылғыны зақымдауы мүмкін!</p>
Пайдалану	<p>1 Жою үшін сағат тіліне қарсы бұраңыз.</p> <p>2 "max" белгісінен асырмаңыз.</p> <p>3 Нұсқауышына қарай қақпағын қысыңыз.</p>
Шайғыш зат мөлшерін орнату	Шайғыш зат мөлшерін d1-ден d7 ауқымына дейін реттеуге болады. Орнатылған зауыттық баптауы: d4. Ыдыс-аяқтарда (төменгі мәнді таңдаңыз) немесе дақтарды (үлкен мәнді таңдаңыз) болмаса, шайғыш зат мөлшерін өзгертпеңіз.

Ыдыс-аяқ жуғышқа арналған жоғары температура мен жуғыш заттың комбинациясы ыдыс жуғышта жуу кезінде кейбір өнімдерді зақымдауы мүмкін. Ыдыс жуғышта белгілі бір заттарды жууға қатысты күмәніңіз болса, өндірушінің нұсқауларын қараңыз немесе қолмен жуу керек.

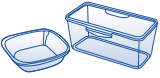
Басқа да металлдар		Темір мен шойын тоттанып, басқа да бұйымдарды бүлдіре алады. Мыс, қалайы және латунь дақтар пайда болуға дайын тұрады. Сондай бұйымдарды жуып отырыңыз.
Ағаш бұйымдар		Ағаш бұйымдары әдетте, жылу мен судың ықпалына сезімтал келеді. Ыдыс-аяқ жуғышқа үнемі кір жуу олардың жағдайының нашарлауына әкелуі мүмкін. Күмән туындаған жағдайда, бұйымдарды қолмен жуыңыз.
Желімделген бұйымдар		Автоматты жуу кезінде желімнің кейбір түрлері жұмсарады немесе ерімейді. Күмән туындаған жағдайда, бұйымдарды қолмен жуыңыз.
Күміс бұйымдар		Күміс бұйымдар баспайтын болаттан, мысалы, басқа ас құралдарымен байланысқа түспеуі керек. Бұл өнімдерді араластыру дақтарға әкелуі мүмкін. Ыдыс-аяқ жуғыштан күміс асханалық ыдысты алыңыз да, бағдарлама аяқталғаннан кейін оны қолмен құрғатыңыз. Ыдыс-аяқ жуғыш үшін алюминий жуғыш затпен дымқыл болуы мүмкін. Өзгерістердің дәрежесі бұйымның сапасына байланысты болады.
Суреттелген бұйымдар		Қытайда жасалған картиналармен бірге қазіргі заманғы өнімдердің көпшілігі ыдыс жуғышта жууға жарайды. Гүлмен, алтынмен қапталған бұйымдармен немесе қолмен боялған заттармен боялған антикварлық бұйымдар автоматты жууға аса сезімтал болуы мүмкін. Күмән туындаған жағдайда, бұйымдарды қолмен жуыңыз.
Шыны бұйымдар		Көптеген тұрмыстық шыны бұйымдар ыдыс жуғышты жууға жарайды. Кристалл, өте жіңішке және антиквариат өнімдері коррозияға ұшырап, мөлдір болады. Мұндай бұйымдарды қолмен жууға ұсыныс беріледі.
Пластик		Пластиканың кейбір түрлері ыстық су әсерінен пішінді немесе түсі өзгерте алады. Пластикалық өнімдерді тазаламас бұрын, өндірушінің нұсқауларын қараңыз. Ыдыс жуғыш машинаны тек автоматты түрде жууға болатын өндіруші көрсеткен шыны немесе фарфор бұйымдарын ғана жуу үшін қолданыңыз.
<p><b>МАҢЫЗДЫ!</b> Ыдыс жуғыш машинаға сіңіргіштер мен сүлгілер сияқты суды сіңіру қабілеті жоғары материалдарды қоймаңыз. Ыдыс жуғышта темекі күл, балауыз, майлану немесе бояумен ластанған ыдыс-аяқтарды немесе ас құралдарын қоймаңыз.</p>		

## Ыдыс жуғыш машинаны жүктеу



Ыдыс-аяқтарды ыдыс жуғыш машинада орналастырмас бұрын, кез-келген үлкен тағам бөліктерін алыңыз. Ағынды су астында ыдыстарды алдын ала шаю қажет емес. Бұл сүзгіні бітеуді болдырмау үшін қажет.

Егер ыдыс-аяқ немесе ас үй ыдысындағы жағылған, жабысқақ және басқа да тағамдық бөлшектер болса, оларды ыдыс-аяқтарды жуғанға дейін немесе оларды шүберекпен алдын ала тазалау ұсынылады, әйтпесе тазалау қиын болады.

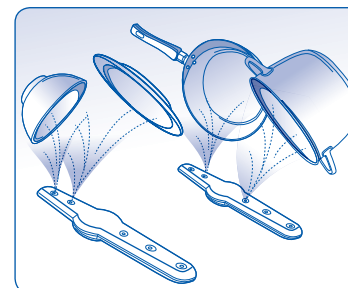

Ыдыстарды және асханалық саймандарды мынадай тәртіппен орнықтырыңыз:

- сондықтан олар тұрақты жағдайға тұрып қалады және оларды алмастыра алмайды.
- ыдыстардағы саңылаулар судың ағып кетуіне мүмкіндік береді.
- сондықтан олар екі спринклердің айналуына кедергі жасамайды.
- ыдыс-аяқ пен ас құралдарын ыдыс жуғыш машинада жууға болмайды, себебі олар науалардан құлап кетуі мүмкін.

■ Себет

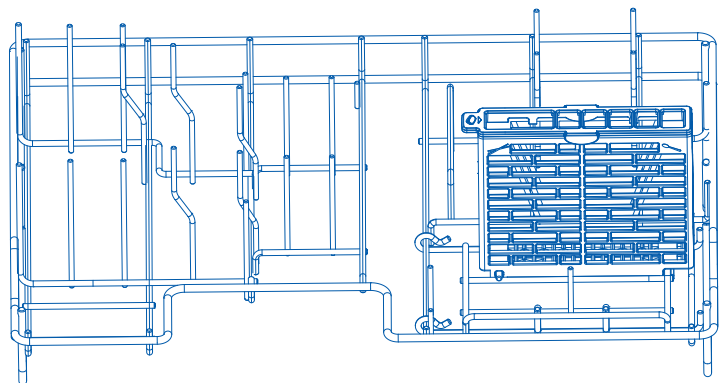

■ Ас құралдарының сөрелері

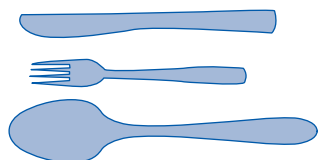

■ Пышақтар мен шанышқыларға арналған сөреше

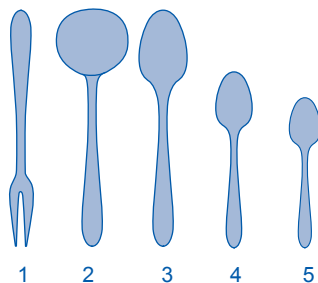

- Элементтерді қаптамамен жинамаңыз; тиімді тазалау және кептіру үшін объектілерді бөлек орналастыру қажет.
- Пышақтар мен шанышқыларды орналастырған кезде, ас құралдарын сұрыптаусыз, өткір ұшымен тиісті науаға салыңыз.

■ Стандартты асханалық ыдыстарды орналастыру

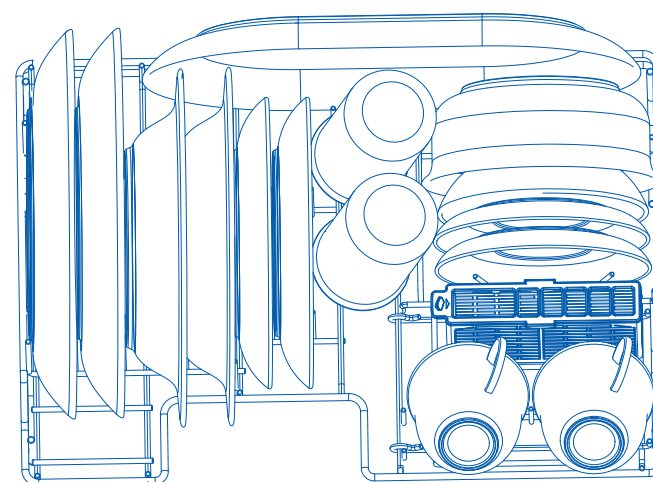
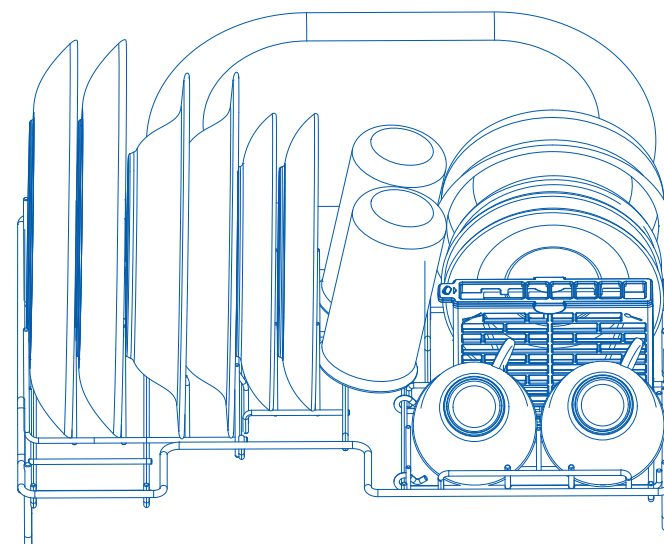

## Жуатын ұнтақ пен таблеткалар



Ескерту

Жуудың жоғары тиімділігіне қол жеткізу үшін жуғыш зат қорапшасындағы нұсқауларды орындаңыз!  
Егер қандай да бір сұрақтар туындаса, жуғыш зат өндірушісіне хабарласуға кеңес береміз.

### ⚠ Ескерту

- Ыдыс-аяқ жуғыштарға арналған арнайы жуғыш затты пайдаланыңыз, ыдыс жуғыш сұйықтықты пайдаланбаңыз.
- Жуғыш заттарға қатысты қауіпсіздік шаралары сақталмаса, жарақат алу және зақымдау қаупі бар! Жуғыш заттардың әрқашан қауіпсіздік техникасын қадағалаңыз.

Арнаулы	Жуғыш зат ыдыс-аяқтан азық-түлік қалдықтарын жұмсартып, жұмсартады. Егер ыдыс-аяқтар мен ас құралдары аздап лас болса, сіз көрсетілгеннен гөрі аз жуғыш заттарды қолдануға болады.
Пайдалану шарттары	Жуудың бағдарламасын таңдап алыңыз: «Қарқынды жуар астау», «Әдеттегі раковина» немесе «Шыны»; жуғыш зат қосыңыз.
Дозалау және пайдалану	Бағдарламаны пайдалану жөніндегі нұсқаулықтар 17-бетте келтірілген. Әдетте әдеттегі ластану дәрежесі үшін 15-25 мл жеткілікті. Таблеткаларды пайдаланған кезде бір планшет жеткілікті.
Пайдалану	<p>Жуғыш ұнтақты қосыңыз</p>  <p>Жуғыш таблеткаларды қосыңыз</p> <p><b>Ескерту:</b></p> <ul style="list-style-type: none"> <li>• Қысқа бағдарламаларды пайдаланған кезде, таблетка толығымен ерімейді. Бұл сапасыз тазалауға және жуғыш қалдықтардың сақталуына әкелуі мүмкін.</li> <li>• Жоғары сапалы жууға қол жеткізу үшін тазалағыш таблетканы таяқтарға қойыңыз.</li> </ul>

## Бағдарламаларды пайдалану жөніндегі нұсқаулық

### ■ Бағдарламаларды шолу

Бағдарлама	Функция	Ластану типі	Бағдарламаны орындаудың реттілігі	Жуғыш затты дозалауы	Уақыты Температура
 30 min	Жедел жуғыш	Әлсін ластанған ыдыстарды жедел жуу	Балғын тағамның соншалықты жабысқақ емес қалдықтары	Ыстық сумен шаю Ыстық сумен шаю	10-15 г 30 мин
 60°	Әдеттегі жуу	Күнделікті пайдаланғандағы ыдыс жуу	Әдеттегі үйдегі тағамдардың ішінара кеуіп қалған қалдықтары	Ыстық суда жуу Салқын суда шаю Ыстық суда шаю Құрғату	15-25 г 78 мин 60°C
 45°	Шыны	Сезімтал ыдыс-аяқ, температураға сезімтал пластик және шыны ыдыс	Балғын тағамның соншалықты жабысқақ емес қалдықтары	Ыстық суда жуу Салқын суда шаю Салқын суда шаю Ыстық суда шаю Құрғату	10-15 г 97 мин 45°C
 65°	Қарқынды жуу	Қатты ластанған ыдыстарды жуу	Тағамның соншалықты жабысқақ, күйіп кеткен қалдықтары	Ыстық суда жуу Салқын суда шаю Салқын суда шаю Ыстық суда шаю Құрғату	15-25 г 93 мин 65°C

Ыдыс-аяқтардың түріне және ластану түріне сәйкес тиісті бағдарламаны таңдауға болады.

### ■ Қосымша функциялар

Жуу бағдарламалары үйлесімінде қосымша функцияларды пайдалануға болады; түрлі қосымша функцияларды таңдау мүмкін.



Бұл функция температураны көтереді және дезинфекциялау тиімділігіне қол жеткізу үшін оны ұзақ уақыт сақтайды. Осы функцияны үнемі қолдану арқылы гигиена артады.



Шаю циклі кезінде судың мөлшерін ұлғайту және кептіру фазасын ұзарту дақтардың пайда болуын болдырмайды және кептіру тиімділігін арттырады. Бұл ретте энергияны тұтынудың шамалы артуы орын алады.



Осы түймені пайдаланып басқару панелін ақаулықты болдырмау үшін құлыптауға болады.





Бағдарламаның орындалуын 1-12 сағатқа дейін шегеріп тастауға болады.



## ■ Запуск программы мойки

1. Кранды ашыңыз, қуаттау көбілін қыстырыңыз. Ыдыс-аяқ жуғышты жабу үшін есіктің төменгі жағын басыңыз.

2. Қос./өшір. ауыстырғышын басыңыз  1 секунд өткенде ыдыс жуғыш машинаның интерфейсі қосылатын болады. Орнатылған зауыттық баптауы: қарқынды жуу  65° (экранда кезекпен-кезек температура мен жуудың уақыты жанып тұрады).

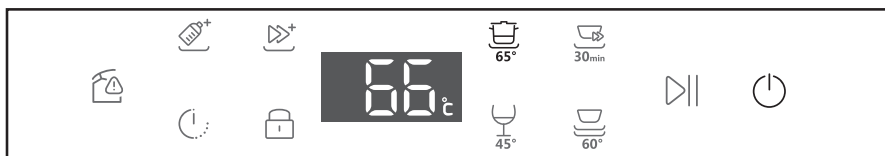
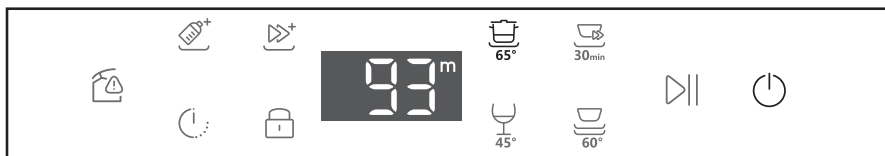
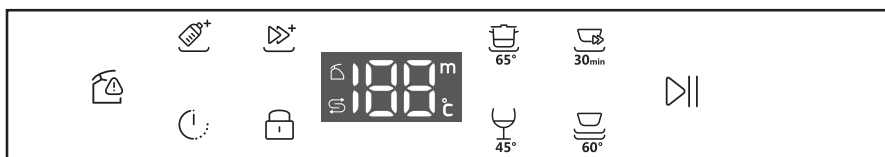

3. Жуу бағдарламасын өзгерту немесе қосымша функцияларды таңдау үшін белгішені басыңыз.

4. Дисплейде керекті бағдарлама көрсетілгенде қосу үшін  басыңыз. Дисплейде жуудың қалған уақыты ғана көрсетілетін болады.

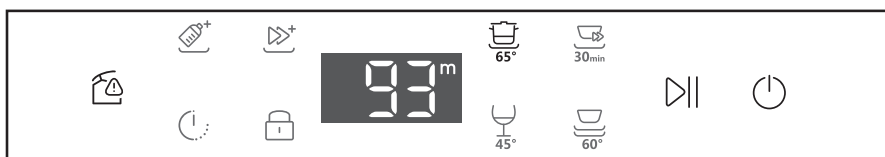



- «Есікті ашпаңыз» көрсеткіші жанып тұрса, ыстық сумен күйіп қалмау үшін есікті ашпаңыз.
- Ыдыс жуғыш машина соңғы рет қолданылған бағдарламаны жадында сақтап қалады.

## ■ Автоматты өшірілуі

Энергияны үнемдеу үшін ыдыс жуғыш машина аяқталғаннан кейін 2 минуттан кейін өшеді.





## ■ Жуу бағдарламасын тоқтату және қайтадан жүргізу

1. Бағдарламаны тоқтату үшін түймесін  басыңыз; дисплейде қалған уақыт көрсеткіші жыпылықтай бастайды.
2. Есікті өте абайлап ашыңыз.
3. Қажет болғанда, ыдыстарды орнықтырыңыз, алып тастаңыз немесе қайтадан
4. дұрыстап орнықтырыңыз.  
Бағдарламаны қайтадан қосу үшін  басыңыз.

## ■ Бағдарламағы кідірту



 батырмасын 1 секундтай басып тұрыңыз; жарық индикаторлары өшетін болады. Ыдыс жуғыш машинадан судың ағызу ісі басталады. Суды ағызу процесі аяқталғаннан кейін автоматты түрде өшеді.

## ■ Бұғаттау

Бұл функция ыдыс-аяқ жуғыштың барлық түймелерін ажыратады. Құлыптау функциясын қосу үшін құлыптау түймесін  басыңыз; құлып  индикаторы жанады. Құлыптау функциясын өшіру үшін құлыптау түймесін  басыңыз; құлып  индикаторы сөнеді. Құлып қосылған кезде басқа түймелер басылса, құлыптау  индикаторы жанады.

## ■ Кідірту кезеңінің аяқталуы





Бағдарламаның аяқталу сәтін 1-12 сағатқа ауыстыруға мүмкін болады.





1. Ыдыстарды салып, жуғыш зат қосыңыз және есікті жабыңыз.
2. Ыдыс жуғыш машинаны іске қосу үшін  басыңыз.
3. Дисплейде керекті бағдарлама жанып тұрғандығына көз жеткізіп алыңыз.
4. Дисплейде көрсетілген уақыт сіздің талаптарыңызға сай болғанша реттеу  түймелерін басып тұрыңыз.
5. Бекітілген бағдарламаны іске қосу үшін  басыңыз.

Резервтеуді аяқтау: Сақтық көшірме жасау процесінде кез келген жуу бағдарламасының түймешігін басыңыз немесе сақтық көшірме уақытын 12 сағаттан артық таңдаңыз. Резервтеу процесі автоматты түрде аяқталатын болады.

## Пайдаланушылық баптаулар

Жеке таңдауларыңызға немесе шарттарыңызға байланысты параметрлерді өзгертуге болады. Ыдыс-аяқ жуғышты қолданар алдында ең қолайлы параметрлерді таңдауға кеңес береміз.

1. Жүктеу және күту режиміндегі интерфейсін енгізу үшін қуат  түймесін басыңыз.
2. Пайдаланушы мәзірінің мәзіріне кіру үшін  және  түймешіктерді бір мезгілде басып тұрыңыз және оларды 5 секунд ұстап тұрыңыз (алдымен шаю режимі таңдалады).
3. Өзгертпелі параметрді өзгерту үшін  басыңыз (тиісті параметр үшін түпнұсқа интерфейсін келесі кестеде көрсетілген) тиісті параметрді өзгерту үшін  нұқыңыз.

№ р/с	Опция	Бастаңғы интерфейс	Диапазонды орнату	Сипаттамасы
1	Шаю		d1-d7	Су дақтары пайда болған кезде жоғары деңгейді таңдаңыз; Ақ дақтар пайда болған кезде төменгі деңгейді таңдаңыз.
2	Суды жұмсартқыш		H1-H9	Су жұмсартқыштың деңгейін судың кермектігінің деректеріне негізделіп реттеңіз.
3	Тамшылар дыбысы		b1 (қос) b0 (өшір)	Тамшылардың дыбысы бағдарламаның аяқталғаны туралы ескертетін болады.
4	Автоматты өшірілуі		F1 (қос) F0 (өшір)	Жуып болған соң автоматты түрде өшірілетін болады.

4. Қуат  түймешігін басқаннан кейін, құрылғы автоматты түрде параметрлерді сақтайды, шығудан шығады және күту интерфейсін оралады.



Ескерту

Бағдарламаны іске қосу барысында пайдаланушы бағдарламасын теңшеу мүмкін емес.

## Тазалау және техникалық қызмет көрсету



Ескерту

Маңызды!

- Тазалау немесе техникалық қызмет көрсету алдында ыдыс жуғышты қуат көзінен өшіріңіз, суды сөндіріңіз және ыдыс жуғыштың барлық бөліктерінің суығанша күтіңіз.

- Келесі тазалағыш құралдарды пайдаланбаңыз, өйткені олар беттерге зиян келтіруі мүмкін:
  - пластик немесе металлды жөкелер
  - қырғағыш заттар, еріткіштер, тұрмыстық тазартқыш заттар
  - қышқылды және сілтілі тазартқыш заттар
  - жууға арналған тазартқыш немесе дезинфекциялағыш заттар
  - тот баспайтын болатқа арналған тазартқыш заттар немесе полирольдар
  - қолды жууға арналған сұйықтықтар немесе сабын

- Тазалап болғаннан кейін бүріккіштер мен сүзгілердің дұрыс орналасқанын тексеріңіз.

### ■ Есікті және есіктің нығыздауышын тазарту

Ыдыс жуғыш машинаның есігін және есіктің нығыздағышын тазарту Жұмсақ, дымқыл шүберекпен сүртіңіз және таза, түксіз матамен сүртіңіз.

- Ыдыс жуғыш машинаның ішкі жағын және есіктің нығыздағышын тазарту Жұмсақ безендірілмеген матамен және жылы сумен мұқият тазалаңыз. Егер құрылғының ішкі жағы қатты ластанған болса, өндіруші нұсқауларына сәйкес тазалағыш зат / қақтан тазалау құралын пайдаланыңыз.

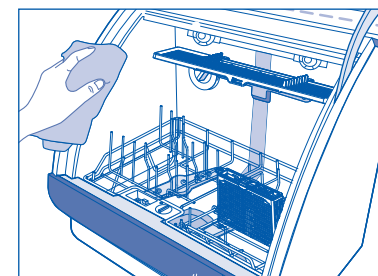
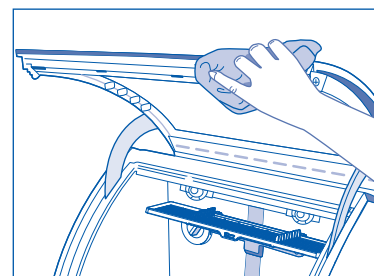

### ■ Сүзгілерін тазалау

Сүзгілер үлкен мөлшердегі тағамдық бөлшектерді судың сусыздануына жол бермейді. Кейде сол бөлшектер сүзгілердің бітелуіне апарып соқтырады. Мы рекомендуем производить очистку фильтров в случае наличия частиц пищи.

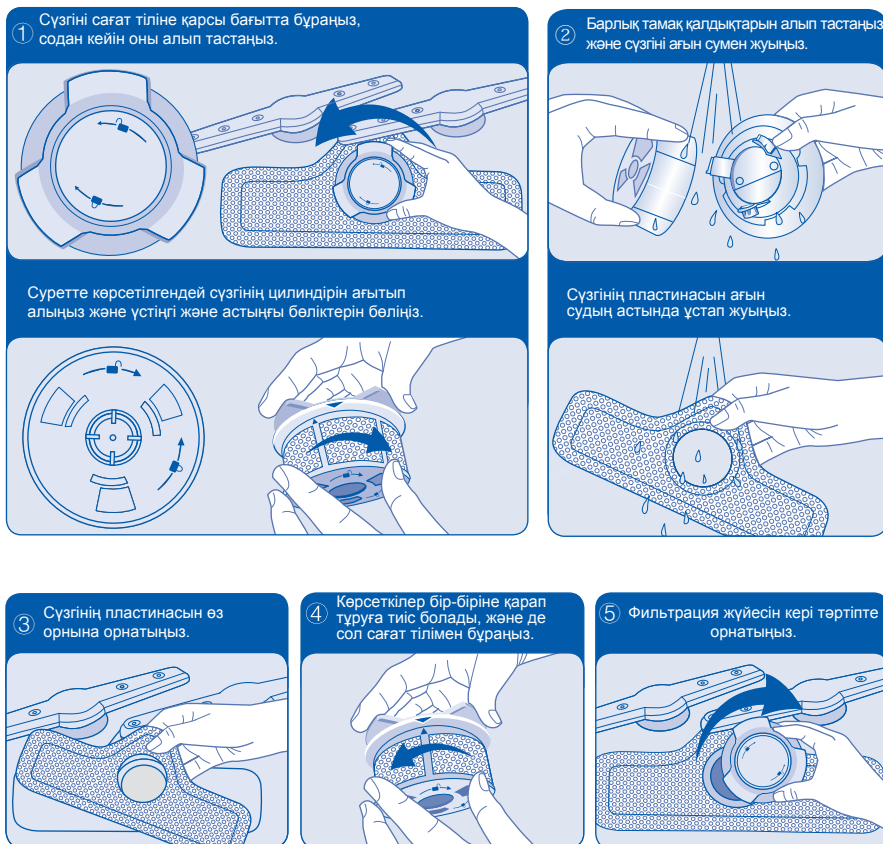

Ескерту Тазалап болған соң пластинасы ыдыс жуғыш машинаның тұғырымен бір деңгейде болатын сүзгі барына көз жеткізіп алып, сүзгіні орнына келтіріңіз.

### ■ Бүріккіштерді тазалау

Жуу суындағы қақтығыстар мен тамақ бөліктері спринклерлердегі тесіктердің және бекітпелердің байланыстарының бітелуіне әкелуі мүмкін. Бұл бөліктерді айына бір рет немесе қажет болса, жиі тазалаңыз.



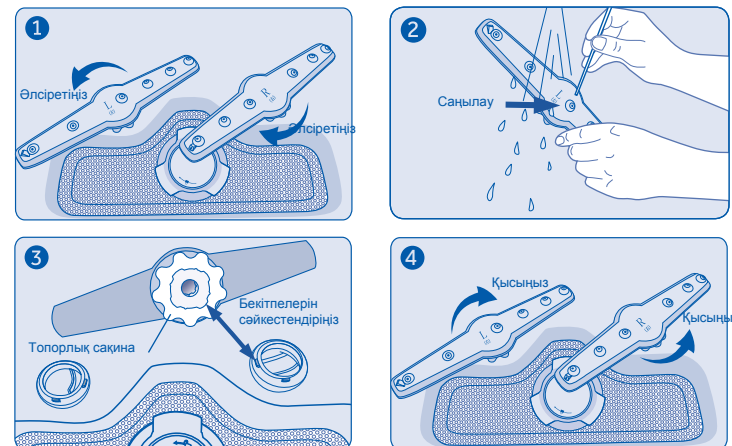

1. Сол және оң спринклерлерді шығарыңыз (босатыңыз, сол шашыратқышты сағат тіліне қарсы бұрап, дұрыс шашыратқышты сағат бағытында бұраңыз).
2. Бүріккіштердің саңылауларын бітеліп, ағынды су астында жуыңыз.
3. Сол және оң спринклерлерді спринклердің тоқтау сақинасын орнатып, шығыс құбырын бекітіңіз.
4. Сол бүріккіштердің айналдыруын орнына түскенше сағат тілінің бағытымен бұраңыз; Оң жақ бүріккіштердің сақинасын сағат тіліне қарсы бұрап, орнына түскенше бұраңыз; бүріккіштер дұрыс орнатылғанына көз жеткізіңіз.



Сіз демалыста жүретін болсаңыз:

1. Ыдыс-аяқ жуғышты гигиена бағдарламасын бастаңыз.
2. Ашаны розеткадан суырып алыңыз да, суды өшіріңіз.
3. Ыдыс жуу машинаның есігін ашыңыз. Бұл есіктің тығыздағышын қызмет ету мерзімін ұзартады және құрылғы ішіндегі жағымсыз иістердің пайда болуына жол бермейді.

## Ақаулықтар және оларды жою шаралары

Проблема	Себебі	Ықтималды шешімі
E1 Ағызудағы проблема	Ағызатын шланг майысып қалған немесе қысылып қалған.	Су төгетін түтікті тексеріп, қажет болса түзетіңіз.
	Жуған суы еш ағызылмайды.	Су төгетін түтіктің орнату нұсқауларына сәйкес қосылғанына көз жеткізіңіз.
E4 Судың болмауы	Су беру краны ашылмаған.	Су құятын түтіктің қосылғанына және шүмек ашылғанына көз жеткізіңіз. Ыдыс-аяқ жуғышты қайта іске қосу үшін  түймесін басыңыз.
	Берілген судың жеткіліксіз қысымы.	Үйдегі судың қысымын тексеріп алыңыз.
	Шланг подачи воды перегнут или передавлен, в результате чего вода не попадает в посудомоечную машину или попадает в недостаточном количестве.	Су беретін шлангты тексеріңіз және керек болғанда оны түзетіңіз. Ыдыс-аяқ жуғышты қайта іске қосу үшін  түймесін басыңыз.
	Ағызатын шланг қате жалғасқан.	Су төгетін түтіктің орнату нұсқауларына сәйкес қосылғанына көз жеткізіңіз.
E8/F7/FC/F4/F3/F8/FF	Техникалық ақаулығы болуы мүмкін	Құрылғыны қосу / өшіру  батырмасының көмегімен өшіріңіз. Біршама өткенде құрылғыны қайтадан іске қосыңыз.  Егер мәселе шешілмесе, шүмекті өшіріп, ашаны розеткадан суырыңыз. Сүйемелдеу қызметіне жүгініңіз және қателік кодын хабарлаңыз.
		Егер мәселе шешілмесе немесе ыдыс жуғыш машина кез-келген басқа да қате кодын көрсеткен болса, ыдыс жуғышты қуат көзінен өшіріңіз, сумен жабдықтауды сөндіріңіз, Naieg қолдауына хабарласыңыз және қателік коды туралы хабарлаңыз.
Арнаулы тұз индикаторы  жанады.	Корпустың есігі жабылмаған	Егер қандай да бір заттар (мысалы, ас құралдары) сөреден көтеріліп, есікті жапса, есіктің жабылғанына көз жеткізу үшін есіктің ортасын басып шығарыңыз.
Арнаулы тұз индикаторы  жанады.	Арнаулы тұз қосылмаған. Немесе арнаулы тұз пайдаланылған	Арнаулы тұзды уақытымен салыңыз.

## Неполадки и меры по их устранению

Проблема	Себебі	Ықтималды шешімі
Ыдыс жуғыш машина іске қосылмайды.	Қуаттаудың болмауы.	Ыдыс жуу машинасының штепселінің қабырға розеткасына жалғанып, қуат қосулы екеніне көз жеткізіңіз.
	Есігі дұрыс жабылмаған.	Есікті жабыңыз.
	"Қосу/Кідірту"  батырмасы басылмаған.	"Қосу/Кідірту"  батырмасын басыңыз.
	Су беру краны ашылмаған.	Су құятын түтіктің қосылғанына және шүмек ашылғанына көз жеткізіңіз.
	Суды беру шлангысының сүзгісі бітеліп қалған.	Сүзгіні тексеріп, және де қажет болса оны тазалаңыз.
Астыңғы бүріккіш өзгеріп қалды.	Бүріккіштердің тесіктері кішігірім заттармен немесе азық-түлік бөліктерімен ластанған.	Бүріккішті тазалаңыз. Нұсқаулары "Тазалау және техникалық қызмет көрсету" бөлімінде келтірілген.
Жуу аяқталғаннан кейін ыдыс жуғыш машина ішіндегі су қалады.	Ағызатын шланг майысып қалған, басылып қалған немесе бітелген.	Су төгетін түтікті тексеріп, қажет болса түзетіңіз.
	Сүзгі бітеліп қалған.	Сүзгіні тазартыңыз. Нұсқаулықтары "Күтім және тазалау" бөлімінде келтірілген.
Образование пены.	Қол жуғыш дозалауышқа шайғыш зат үлестіргішіне салыңыз.	Дозалауышқа дереу шайғыш затты толықтырыңыз.
	Шайғыш заттың тым жоғары дозалануы.	Шайғыштың дозалауын азайтыңыз.
	Шайғыштағы дақтар сүртілмеген.	Шайғыш заттың қалдықтары болса, олардың суығанын тексеріңіз.
Ыдыс жуу машинасы жуудың кезінде кенеттен тоқтайды.	Қуаттаудағы немесе су берудегі іркілістер.	Қуаттау көзін және судың берілуін тексеріңіз.
Тарсыл немесе дірілдеу.	Бүріккіштер ыдыстарға тиюде; немесе ыдыстар дұрыс орнықтырылмаған.  Төмен жүктемелерде су ағындары тікелей шаю бағына түседі.	Ыдыс-аяқтарды бүріккіштерге тигізбейтін етіп орналастырыңыз  Құрылғыдағы қосымша ыдыстарды салыңыз немесе ыдыс-аяқты ыдыс жуғышта біркелкі таратыңыз.
	Жеңіл ыдыстар жуудың циклы кезінде ығысып кетеді.	Жеңіл ыдыстарды мықтап орнықтырыңыз.
Есік ашылмайды.	Ыдыс жуғыш машинаның есігі бұғатталып қалған.	Кез келген заттар тірелуіне қарай есікті тексеріңіз.
Сүзгінің астында су қалған.	Қалыпты жағдай, көңіл аудармаңыз.	—

## Ақаулықтар және оларды жою шаралары

Проблема	Себебі	Ықтималды шешімі
Ыдыстар құрғамаған болды.	Дозалауышта шайғыштың болмауы немесе жеткіліксіз көлемі.	Шайғышты еселеп құйыңыз.
	Құрғатпастан бағдарламасы таңдалған болды.	Құрғатуымен бағдарламаны таңдаңыз.
	Посуда извлечена слишком рано, или процесс сушки еще не завершен.	Бағдарламаның аяқталуын күтіңіз.
	Пластик ыдыстар дұрыс құрғамаған.	Пластиктің ерекше қасиеттері; пластик аз жылу береді және аз құрғайды.
	Біріктірілген тазалағыш құралды қолданғанда кептіру тиімдірек болады.	Кептіру тиімділігін арттыру үшін «түпкілікті өңдеу» үшін тазалағыш құралдарды пайдаланыңыз. Шайғыш затты пайдалану да кептіру тиімділігін арттырады.
Ыдыстардың шұңғылдарында су қалып қояды.	Су тым кермек болған, немесе шайғыш зат жеткілікті қосылмаған.	Ыдыстарды көлбетіп орнықтырыңыз. Шаюға көмек қосу деңгейін жоғарылату.
	Құрылғының ішіндегі шаю циклінен кейін ылғалды болады.	Конденсациялау кептіру принципіне байланысты су тамшылары физикалық түрде енгізіледі; олардың болуы міндетті болып табылады. Ыдыс жуғыш машина ішіндегі қабырғаларындағы ылғалдылықты сіңіріп, ағызылатын және сорып шығады.
Асханалық саймандардағы тоттың дақтары.	Асханалық құралдары үшін коррозияға жеткілікті төзімділік жоқ. Пышақтардың пышақтары жиі күшті әсерге ұшырайды.	Коррозияға төзімді ас құралдарын қолданыңыз.
	Тот баспайтын бөліктер (кастрөлдер, ыдыс-аяқтардың зақымдалған ыдысы және т.б.) бір мезгілде шаю кезінде ас құралдарына да тот түсуі мүмкін.	Тот басқан детальдарды жуушы болмаңыз.
Ыдыс-аяқ жуғыштың ішіне және асханалық аспаптың ішіне шүмек бар	Егер су тым қатты болса, жылу және жылытудан кейін пайда болады.	Шөгінді кальций карбонаты мен магний карбонатынан тұрады. Оны ақ сірке суы (ең жақсы нұсқа) алып тастауға болады. Жою тәсілі: Дезинфекция кезінде, тиеу емес, есікті ашыңыз және 30 мл ақ сірке суын қосыңыз. Мол шөгінді болған жағдайда, сірке суы көлемін ұлғайтуға болады.
Жұмыртқаны дайындаған ыдыстарды тазалау мүмкін емес	Ыдыс-аяқ жуғышта жоғары температура қолданылғандықтан және белокты денатурация жоғары температура кезінде пайда болғандықтан, жұмыртқалар ыдысқа жабысып, оларды алып тастау мүмкін емес.	Ыдыстарды жуу алдында, оны тағам қалдықтарынан тазалаңыз. Сондай ыдыстарды қолмен жуу ұсынылады.

## Ақаулықтар және оларды жою шаралары

Проблема	Себебі	Ықтималды шешімі
Ыдыстарда тағамның қалдықтары қалған.	Ыдыс-аяқтар тым жақын орнықтырылған, ыдыс-аяқ лотогы лық толы.	Су ыдысы ыдыстардың бетіне жетуі үшін жеткілікті бос орын қалдырып, ыдыстарды орналастырыңыз; Ыдыстың заттарын ұстаудан аулақ болыңыз.
	Жуудың бағдарламасы жүктеу үшін жарамсыз.	«Бағдарламаларға шолу» бөлімін қараңыз және тиісті бағдарламаны таңдаңыз.
	Бүріккіш бұрылмай қалған.	Бүріккіштердің қозғалысына кедергі келтіретін заттардың жоқтығын тексеріңіз.
	Ыдыс жуу машинасы шамадан тыс жүктеледі немесе дұрыс жүктелмейді.	"Ыдысты жүктеу" бөліміне жүгініңіз.
	Жүктеу алдында ыдыс-аяқтар үлкен тамақ қалдықтарынан тазаланбайды.	Тамақ қалдықтарынан жүктелместен бұрын ыдыстарды тазалаңыз.
	Тазартқыш зат жарамсыз.	Тұрмыстық ыдыс-аяқ жуғыштарға арналған ұнтақ немесе таблетка түріндегі жуғыш заттарды ғана қолданыңыз.
	Жуғыш заттың жеткіліксіз көлемі.	Ұсынылатын сомалар «Бағдарламаға шолу» бөлімінде берілген. Белгілі бір жүктеме мен судың кермектігін сақтауды қамтамасыз ету үшін параметрлерді орнату қажет болуы мүмкін.
	Бүріккіштің саңылаулары бітелген.	Бүріккішті тазалаңыз.
	Сүзгілер бітелген.	Сүзгілерді тазартыңыз.
	Остатки мощного средства.	Тым көп жуғыш ұнтақ, не болмаса бір-біріне жабысатын сумен жабдықтау бар, жуу мүмкін емес.
Жуғыш зат қысқа бағдарламаны таңдаған кезде таратуға уақыт жоқ.	Жуғыш зат қысқа бағдарламаны таңдаған кезде таратуға уақыт жоқ.	Жуғыш зат ұнтағын пайдаланыңыз немесе қарқынды бағдарламаны таңдаңыз.
	Жуатын және ерімейтіндіктің тиімділігі ұзақ уақыт сақталғаннан кейін немесе жуғыш заттың түйіршіктері болған жағдайда азаяды.	Жуғыш затты айырбастаңыз.
	Шынының сөзсіз бұлдырлануы.	Автоматты жууға арналған шыны бұйымдарды ғана пайдаланыңыз. Қолмен тазалау ұсынылады.
Шынының сөзсіз бұлдырлануы.	Шыны ыдыс автоматты жууға жараммайды, тек автоматты жууға арналған өнімдерді ғана қолданыңыз.	
	Жуу циклын неғұрлым төмен температурада пайдаланыңыз.	"Шыны" бағдарламасын таңдаңыз.